

Subject to change without prior notice!

Document number: 65572

Eskilstuna 2015-05-27 DF

PP70/80/100 - 2500FP/RC/MLD/MRV

BRUKSANVISNING • BRUGSANVISNING • KÄYTTÖOHJE • OPERATING INSTRUCTIONS

GEBRAUCHANWEISUNG • MODE D'EMPLOI • GEBRUIKSAANWIJZING

ISTRUZIONI PER L'USO • INSTRUCCIONES DE USO • INSTRUÇÕES DE USO

Tack för det förtroende Du visat oss genom att välja en REHOBOT -produkt. REHOBOT står för produkter av hög kvalitet och vår förhoppning är att Du skall få användning av denna produkt under många år.

För att undvika störningar i funktionen rekommenderar vi att Du läser igenom denna bruksanvisning innan Du använder produkten.

Teknisk beskrivning (Fig. 1)

Max. arbetstryck:

PP70-2500	70 MPa (700 bar, 10150 psi)
PP80-2500	80 MPa (800 bar, 11600 psi)
PP100-2500	100 MPa (1000bar, 14500 psi)
Erforderligt lufttryck:	0,65-1,0 MPa (6,5-10 bar, 94-145 psi)

Kapacitet:

PP70-2500	1150-260 cm ³ /min. (70-15 in ³ /min)
PP70-2500RC	1070-200 cm ³ /min. (65-12 in ³ /min)
PP80-2500	760-170 cm ³ /min. (46-10 in ³ /min)
PP80-2500RC	710-130 cm ³ /min. (43-8 in ³ /min)
PP100-2500	760-100 cm ³ /min. (46-6 in ³ /min)
PP100-2500RC	710-80 cm ³ /min. (43-5 in ³ /min)

Total oljevolyt:	2600 cm ³ (158.6 in ³)
Effektiv oljevolyt:	2500 cm ³ (152.6 in ³)

Vikt inkl. olja:

PP70/80/100-2500FP	10.1 kg (22.3 lbs)
PP70/80/100-2500RC	10,8 kg (23.8 lbs)
PP70/80-2500MLD	10,5 kg (23.1 lbs)
PP70/80-2500MRV	9.8 kg (21.6 lbs)

Samtliga 2500-modeller är utrustade med siktglas för enkel kontroll av max. oljenivå.

PP70/80/100-2500FP, är försedd med fotpedal för pumpning och avlastning.

PP70/80/100-2500RC, är försedd med fjärrmanövreringsdon. Från manöverdonet styrs pumpen med hjälp av två knappreglage, start/stopp och avlastning.

PP70/80-2500MLD, är försedd med spak/riktningsventil för dubbelverkande hydraulik och pedal för start/stopp.

PP70/80-2500MRV, är avsedd för anslutning av verktyg med egen regler-ventil eller annan extern ventil. Pumpen har portar för tryck- och returanslutning och vred för manuell avlastning.

Säkerhetsfunktion

Pumpen är försedd med säkerhetsventil som reglerar utgående tryck. Säkerhetsventilen är fabriksinställd på maximalt arbetstryck.

Installation

PP70/80/100-2500/FP/RC

Tryckluftsanslutning

Pumpen behöver minst 0,6 MPa (6 bar, 87 psi) lufttryck för att uppnå 70 MPa (700 bar, 10150 psi), 80 MPa (800 bar, 11600 psi) respektive 100MPa hydraultryck. Tillse att lufttrycket ej överstiger 1,0 MPa (10 bar, 145 psi) då detta kan skada pumpen. För god funktion och lång livslängd använd ren tryckluft med vattenavskiljare. Anslut tryckluft med G 1/4" koppling enligt Fig. 2, pos.A.

Anslutning av hydraulslang

Anslut hydraulslang med G 1/4" koppling (Fig. 2, pos. B) eller använd REHOBOT snabbkopplingar.

PP70/80-2500MLD

Tryckluftsanslutning

Pumpen behöver minst 0,6 MPa (6 bar, 87 psi) lufttryck för att uppnå 70 MPa (700 bar, 10150 psi) respektive 80 MPa (800 bar, 11600 psi) hydraultryck. Tillse att lufttrycket ej överstiger 1,0 MPa (10 bar, 145 psi) då detta kan skada pumpen. För god funktion och lång livslängd använd ren tryckluft med vattenavskiljare. Anslut tryckluft med G 1/4" koppling enligt Fig. 2, pos.A.

Anslutning av hydraulslang

Anslut hydraulslang med G 1/4" koppling (Fig. 2, pos. B, C) eller använd REHOBOT snabbkopplingar.

PP70/80-2500MRV

Tryckluftsanslutning

Pumpen behöver minst 0,6 MPa (6 bar, 87 psi) lufttryck för att uppnå 70 MPa (700 bar, 10150 psi) respektive 80 MPa (800 bar, 11600 psi) hydraultryck. Tillse att lufttrycket ej överstiger 1,0 MPa (10 bar, 145 psi) då detta kan skada pumpen. För god funktion och lång livslängd använd ren tryckluft med vattenavskiljare. Anslut tryckluft med G 1/4" koppling enligt Fig. 2, pos.A.

Anslutning av hydraulslang

Tryckanslutning, anslut hydraulslang med G 1/4" koppling (Fig. 2, pos. B) eller använd REHOBOT snabbkopplingar. Returanslutning, anslut hydraulslang med G 1/4" koppling (Fig. 2, pos. C) eller använd REHOBOT snabbkopplingar.

Luftning av hydraulsystem

Vid anslutning av slangar och verktyg kan luft ackumuleras i hydraulsystemet, vilket medför störningar i funktionen. Lufta systemet genom att köra verktyg/cylinder 3-4 cykler (pumpa ut till full slaglängd och avlasta) utan belastning. Tillse att verktyg/cylinder hålles lägre än pumpen för att möjliggöra att luften går tillbaka till pumpens oljebehållare. Beroende av mängden luft som finns i anslutna slangar eller verktyg kan behov av oljepåfyllning finnas, se Oljepåfyllning.

Användning

För att effektivt utnyttja tankens oljevolyt ska ventilationspluggen öppnas (drag upp) innan pumpning, se Fig. 3.

OBS, tillse att pluggen är stängd (skjut in) vid transport.

PP70/80/100-2500FP

Start

För utpumpning av cylinder/verktyg tryck ned fotpedalens tryckreglage (Fig. 4, pos. A). Pumpen stannar och behåller uppnått hydraultryck när pedalen släpps i neutralt läge.

Avlastning

För avlastning av cylinder/verktyg tryck ned avlastningspedalen (Fig. 4, pos. B). Pedalen hålles nedtryckt tills önskad retur är uppnådd.

OBS! Om pumpen överfylls vid avlastning av cylinder/verktyg, kommer överskottsolja att rinna ut genom avluftningsventilen.

PP70/80/100-2500/RC

Start

Tryck in start/stoppknappen (Fig. 4, pos. P) på manöverhandtaget. Pumpen stannar och behåller uppnått hydraultryck när start/stoppknappen släpps.

Avlastning

Tryck in returknappen (Fig. 4, pos R). Knappen hålles nedtryckt tills önskad retur är uppnådd.

OBS! Om pumpen överfylls vid avlastning av cylinder/verktyg, kommer överskottsolja att rinna ut genom avluftningsventilen.



PP70/80-2500MLD

Välj genom att vrida spakventilen (höger eller vänster) vilken port som ska ge tryck respektive retur.

Start

För utpumpning av cylinder/verktyg tryck ned fotpedalens tryckreglage (Fig. 4, pos. A). Pumpen stannar och behåller uppnått hydraultryck när pedalen släppes i neutralt läge.

Avlastning

Vrid spakventilen (höger eller vänster) för att skifta vilken port som ska ge tryck respektive retur.

OBS! Om pumpen överfylls vid avlastning av cylinder/verktyg, kommer överskottsolja att rinna ut genom avluftningsventilen.

PP70-/80-2500MRV

Avsedd för anslutning av verktyg med egen reglerventil eller annan extern ventil.

Start/ avlastning

Anslut ventil för reglering av till luften.

Pumpen kan användas tillsammans med enkelverkande hydraulik. Avlastning (retur) sker då med hjälp av avlastningsvredet (Fig. 4) som vrids moturs.

Övriga tillbehör

Pumpen kan förses med tillbehör såsom manometer/manometerfäste etc. Möjlighet till anslutning av returledning finns. Alla cylindrar, tillbehör och verktyg som ansluts till pumpen måste vara konstruerade för ett arbetstryck som motsvarar minst pumpens maximala arbetstryck. OBS! Pumpen är försedd med säkerhetsventil på hydraulsidan från fabriken inställd för maximalt arbetstryck. Säkerhetsventilen får endast justeras av REHOBOT eller av REHOBOT auktoriserad serviceverkstad. För enkel reduktion av hydraultryck rekommenderas reduceringsventil på ingående lufttryck.

Underhåll

Vid behov smörj rörliga delar med högvärdigt smörjfett.

Service

Av säkerhetsskäl är det betydelsefullt att service och reparation av denna produkt utförs av kunnig person. Vid minsta tvekan, kontakta din återförsäljare för information om närmaste auktoriserade serviceverkstad.

Oljepåfyllning

Kontrollera oljenivån före användning, detta görs enklast med hjälp av siktglaset i den bakre gaveln som indikerar max. oljenivå. Oljenivån skall alltid mätas med cylinder/verktyg i nedersta position/indraget läge. För god funktion, använd hydraulolja av kvalitet motsvarande ISO VG 10.

- Placera pumpen med siktglaset nedåt (Fig 5).
- Skruva bort oljepåfyllningspluggen (Fig. 5, pos. A).
- Fyll oljebehållaren genom påfyllningshålet tills oljenivån är 43 mm (1.7 in) mätt från gaveln.
- Skruva tillbaka oljepåfyllningspluggen.

Takk for tilliten du har vist oss ved å velge et REHOBOT-produkt. REHOBOT står for produkter av høy kvalitet, og vårt håp er at du skal få nytte av dette produktet i mange år.

For å unngå funksjonsforstyrrelser, anbefaler vi at du leser igjennom denne bruksanvisningen før du tar produktet i bruk.

Teknisk beskrivelse (Fig. 1)

Maks. arbeidstrykk:

PP70-2500	70 MPa (700 bar, 10150 psi)
PP80-2500	80 MPa (800 bar, 11600 psi)
PP100-2500	100 MPa (1000bar, 14500 psi) Nødvendig lufttrykk: 0,65-1,0 MPa (6,5-10 bar, 94-145 psi)

Kapasitet:

PP70-2500	1150-260 cm ³ /min. (70-15 in ³ /min)
PP70-2500RC	1070-200 cm ³ /min. (65-12 in ³ /min)
PP80-2500	760-170 cm ³ /min. (46-10 in ³ /min)
PP80-2500RC	710-130 cm ³ /min. (43-8 in ³ /min)
PP100-2500	760-100 cm ³ /min. (46-6 in ³ /min)
PP100-2500RC	710-80 cm ³ /min. (43-5 in ³ /min)

Totalt oljevolum:	2600 cm ³ (158.6 in ³)
Effektiv oljevolum:	2500 cm ³ (128.1 in ³)

Vekt inkl. olje:

PP70/80/100-2500FP	10.1 kg (22.3 lbs)
PP70/80/100-2500RC	10,8 kg (23.8 lbs)
PP70/80-2500MLD	10,5 kg (23.1 lbs)
PP70/80-2500MRV	9.8 kg (21.6 lbs)

Samtlige -2500 modeller er utstyrt med nivåvindu for enkel kontroll av maks. oljenivå.

PP70/80/100-2500FP er utstyrt med fotpedal for pumping og avlastning.

PP70/80/100-2500RC er utstyrt med fjernstyringsenhet. Fra styringsenheten styres pumpen ved hjelp av to knapper, start/stopp og avlastning.

PP70/80-2500MLD er utstyrt med spak/retningsventil for dobbeltvirkende hydraulikk og pedal for start/stopp.

PP70/80-2500MRV er tiltenkt tilkopling av verktøy med egen reguleringsventil eller annen ekstern ventil. Pumpen har porter for trykk- og returtilkopling og håndtak for manuell avlastning.

Sikkerhetsfunksjon

Pumpen er utstyrt med sikkerhetsventil som regulerer utgående trykk. Sikkerhetsventilen er fabrikkinnstilt på maksimalt arbeidstrykk.

Installasjon

PP70/80/100-2500/FP/RC

Tilkobling av trykkluft

Pumpen trenger minst 0,6 MPa (6 bar, 87 psi) lufttrykk for å oppnå henholdsvis 70 MPa (700 bar, 10150 psi) og 80 MPa (800 bar, 11600 psi) hydraulikktrykk. Kontroller at lufttrykket ikke overstiger 1,0 MPa (10 bar, 145 psi), da dette kan skade pumpen. For å sikre god funksjonalitet og lang levetid er det viktig at man bruker ren trykkluft med vannutskiller. Bruk trykkluft med G 1/4" kobling i henhold til Fig. 2, pos. A.

Tilkopling av hydraulikkslange

Kople til hydraulikkslange med G 1/4" kopling (Fig. 2, pos. B) eller bruk REHOBOT hurtigkoplinger.

PP70/80-2500MLD

Tilkobling av trykkluft

Pumpen trenger minst 0,6 MPa (6 bar, 87 psi) lufttrykk for å oppnå henholdsvis 70 MPa (700 bar, 10150 psi) og 80 MPa (800 bar, 11600 psi) hydrauliktrykk. Kontroller at lufttrykket ikke overstiger 1,0 MPa (10 bar, 145 psi), da dette kan skade pumpen. For å sikre god funksjonalitet og lang levetid er det viktig at man bruker ren trykkluft med vannutskiller. Bruk trykkluft med G 1/4" kobling i henhold til Fig. 2, pos. A.

Tilkopling av hydraulikkslange

Kople til hydraulikkslange med G 1/4" kopling (Fig. 2, pos. B, C) eller bruk REHOBOT hurtigkoplinger.

PP70/80-2500MRV

Tilkobling av trykkluft

Pumpen trenger minst 0,6 MPa (6 bar, 87 psi) lufttrykk for å oppnå henholdsvis 70 MPa (700 bar, 10150 psi) og 80 MPa (800 bar, 11600 psi) hydrauliktrykk. Kontroller at lufttrykket ikke overstiger 1,0 MPa (10 bar, 145 psi), da dette kan skade pumpen. For å sikre god funksjonalitet og lang levetid er det viktig at man bruker ren trykkluft med vannutskiller. Bruk trykkluft med G 1/4" kobling i henhold til Fig. 2, pos. A.

Tilkopling av hydraulikkslange

Trykktilkopling, kople til hydraulikkslange med G 1/4" kopling (Fig. 2, pos. B) eller bruk REHOBOT hurtigkoplinger. Returtilkopling, kople til hydraulikkslange med G 1/4" kopling (Fig. 2, pos. C) eller bruk REHOBOT hurtigkoplinger.

Lufting av hydraulikksystem

Ved tilkopling av slanger og verktøy kan det akkumuleres luft i hydraulikksystemet, noe som kan medføre funksjonsforstyrrelser. Luft systemet ved å kjøre verktøy/sylinder 3–4 sykluser (pump ut til full slaglengde og avlast) uten belastning. Pass på at verktøy/sylinder holdes lavere enn pumpen, slik at luften kan gå tilbake til pumpens oljebeholder. Avhengig av hvor mye luft som fins i tilkoblede slanger eller verktøy, kan det være behov for oljepåfylling, se Oljepåfylling.

Bruk

For effektiv utnyttelse av tankens oljevolum må ventilasjons-pluggen åpnes (trekkes opp) før pumping, se Fig. 3.

OBS! Kontroller at pluggen er stengt (skjøvet inn) ved transport.

PP70-2500FP

Start

For utpumping av sylinder/verktøy, trykk ned fotpedalens trykkkontroll (Fig. 4, pos. A). Pumpen stopper og beholder det oppnådde hydrauliske trykket når pedalen slippes i nøytral posisjon.

Avlastning

For avlastning av sylinder/verktøy, trykk ned avlastningspedalen (Fig. 4, pos. B). Pedalen holdes nedtrykt til ønsket retur er oppnådd.

OBS! Hvis pumpen overfylles ved avlastning av sylinder/verktøy, kommer overskytende olje til å renne ut gjennom avluftingsventilen.

PP70/80-2500RC

Start

Trykk inn start/stopp-knappen (Fig. 4, pos. P) på manøvreringshåndtaket. Pumpen stopper og beholder oppnådd hydraulisk trykk når start/stoppknappen slippes.

Avlastning

Trykk inn returknappen (Fig. 4, pos R). Knappen holdes nedtrykt til ønsket retur er oppnådd.

OBS! Hvis pumpen overfylles ved avlastning av sylinder/verktøy, kommer overskytende olje til å renne ut gjennom avluftingsventilen.

PP70-2500MLD

Velg ved å vri spakventilen (høyre eller venstre) for å endre hvilken port som skal gi henholdsvis trykk og retur.

Start

For utpumping av sylinder/verktøy, trykk ned fotpedalens trykkkontroll (Fig. 4, pos. A). Pumpen stopper og beholder oppnådd hydraulisk trykk når pedalen slippes i nøytral posisjon.

Avlastning

Vri spakventilen (høyre eller venstre) for å endre hvilken port som skal gi henholdsvis trykk og retur.

OBS! Hvis pumpen overfylles ved avlastning av sylinder/verktøy, kommer overskytende olje til å renne ut gjennom avluftingsventilen.

PP70-2500MRV

Tiltenkt tilkopling av verktøy med egen reguleringsventil eller annen ekstern ventil.

Start/avlastning

Kople til ventil for regulering av tilførselsluften.

Pumpen kan brukes sammen med enkeltvirkende hydraulikk. Avlastning (retur) skjer da ved hjelp av avlastningshåndtaket (Fig. 4) som vris mot urviserne.

Annet tilbehør

Pumpen kan utstyres med tilbehør som manometer/manometerfeste etc. Det er mulig å tilkoble returledning. Alle sylindre, tilbehør og verktøy som tilkobles pumpen må være konstruert for et arbeidstrykk som minst tilsvarer pumpens maksimale arbeidstrykk. OBS! Pumpen er utstyrt med sikkerhetsventil på hydraulikksiden, fra fabrikken innstilt for maksimalt arbeidstrykk. Sikkerhetsventilen skal bare justeres av REHOBOT eller av REHOBOT-autorisert serviceverksted. For enkel redusering av hydrauliktrykk, anbefales reduksjonsventil for inngående lufttrykk.

Vedlikehold

Ved behov smøres bevegelige deler, som luftkolv og ventil, med høyverdig smørefett.

Service

Av sikkerhetsmessige årsaker er det viktig at service og reparasjon av dette produktet utføres av kyndig personell. Ved den minste tvil, kontakt forhandleren for informasjon om nærmeste autoriserte serviceverksted.

Oljepåfylling

Kontroller oljenivået før bruk, dette gjøres enklest ved hjelp av nivåvinduet i den bakre enden, som indikerer maks. oljenivå. Oljenivået skal alltid måles med sylinder/verktøy i nederste posisjon/inndratt posisjon. For best mulig funksjonalitet skal det brukes hydraulikkolje av kvalitet som tilsvarer ISO VG 10.

- Plasser pumpen med nivåvinduet nedover (Fig 5).
- Skru av oljepåfyllingspluggen (Fig. 5, pos. A).
- Fyll oljebeholderen gjennom påfyllingshullet til oljenivået er 43 mm (1.7 in) målt fra enden.
- Skru oljepåfyllingspluggen på igjen.



Tak for at du har vist os tillid ved at vælge et REHOBOT produkt. REHOBOT står for produkter af høj kvalitet, og det er vores håb, at du skal få god brug af dette produkt i mange år.

For at undgå funktionsproblemer anbefaler vi, at du læser denne brugsanvisning igennem, inden du bruger produktet.

Teknisk beskrivelse (Fig. 1)

Maks. arbejdsdruk:	
PP70-2500	70 MPa (700 bar, 10150 psi)
PP80-2500	80 MPa (800 bar, 11600 psi)
PP100-2500	100 MPa (1000bar, 14500 psi)
Nødvendigt lufttryk:	0,65-1,0 MPa (6,5-10 bar, 94-145 psi)

Kapacitet:	
PP70-2500	1150-260 cm ³ /min. (70-15 in ³ /min)
PP70-2500RC	1070-200 cm ³ /min. (65-12 in ³ /min)
PP80-2500	760-170 cm ³ /min. (46-10 in ³ /min)
PP80-2500RC	710-130 cm ³ /min. (43-8 in ³ /min)
PP100-2500	760-100 cm ³ /min. (46-6 in ³ /min)
PP100-2500RC	710-80 cm ³ /min. (43-5 in ³ /min)

Samlet olievolumen:	2600 cm ³ (158.6 in ³)
Effektiv olievolumen:	2500 cm ³ (128.1 in ³)
Vægt inkl. olie:	
PP70/80/100-2500FP	10.1 kg (22.3 lbs)
PP70/80/100-2500RC	10.8 kg (23.8 lbs)
PP70/80-2500MLD	10,5 kg (23.1 lbs)
PP70/80-2500MRV	9.8 kg (21.6 lbs)

Samtlige modeller er udstyret med skueglas for at gøre det let at kontrollere maks. oliestand.

PP70/80/100-2500FP, er forsynet med fodpedal til pumpning og aflastning.

PP70/80/100-2500RC, er forsynet med fjernbetjening. Via fjernbetjeningen styres pumpen ved hjælp af to knapper, start/stop og aflastning.

PP70/80-2500MLD, er forsynet med styrepind/retningsventil til dobbeltvirkende hydraulik samt pedal til start/stop.

PP70/80-2500MRV, er beregnet til tilslutning af værktøj med egen reguleringsventil eller anden ekstern ventil. Pumpen har porte til tryk- og returtilslutning samt håndtag til manuel aflastning.

Sikkerhedsfunktion

Pumpen er forsynet med sikkerhedsventil, som regulerer udgående tryk. Sikkerhedsventilen er fra fabrikken indstillet til maksimalt arbejdsdruk.

Installation

PP70/80/100-2500FP/RC

Trykluftstilslutning

Pumpen behøver mindst 0,6 MPa (6 bar, 87psi) lufttryk for at opnå hhv 70 MPa (700 bar, 10150 psi) og 80 MPa (800 bar, 11600 psi) hydrauliktryk. Sørg for, at lufttrykket ikke overstiger 1,0 MPa (10 bar, 145 psi), da dette kan beskadige pumpen. For god funktion og levetid bør der anvendes ren trykluft med vandudskillere. Tilslut trykluft med G 1/4" kobling ifølge Fig. 2, pos. A.

Tilslutning af hydraulikslange

Tilslut hydraulikslange med G 1/4" kobling (Fig. 2, pos. B) eller anvend REHOBOT lynkoblinger.

Trykluftstilslutning

Pumpen behøver mindst 0,6 MPa (6 bar, 87psi) lufttryk for at opnå hhv

70 MPa (700 bar, 10150 psi) og 80 MPa (800 bar, 11600 psi) hydrauliktryk. Sørg for, at lufttrykket ikke overstiger 1,0 MPa (10 bar, 145 psi), da dette kan beskadige pumpen. For god funktion og levetid bør der anvendes ren trykluft med vandudskillere. Tilslut trykluft med G 1/4" kobling ifølge Fig. 2, pos. A.

Tilslutning af hydraulikslange

Tilslut hydraulikslange med G 1/4" kobling (Fig. 2, pos. B, C) eller anvend REHOBOT lynkoblinger.

PP70/80-2500MRV

Trykluftstilslutning

Pumpen behøver mindst 0,6 MPa (6 bar, 87psi) lufttryk for at opnå hhv 70 MPa (700 bar, 10150 psi) og 80 MPa (800 bar, 11600 psi) hydrauliktryk. Sørg for, at lufttrykket ikke overstiger 1,0 MPa (10 bar, 145 psi), da dette kan beskadige pumpen. For god funktion og levetid bør der anvendes ren trykluft med vandudskillere. Tilslut trykluft med G 1/4" kobling ifølge Fig. 2, pos. A.

Tilslutning af hydraulikslange

Trykluftstilslutning, tilslut hydraulikslange med G 1/4" kobling (Fig. 2, pos. B) eller anvend REHOBOT lynkoblinger. Returtilslutning, tilslut hydraulikslange med G 1/4" kobling (Fig. 2, pos. C) eller anvend REHOBOT lynkoblinger.

Udluftning af hydrauliksystem

Ved tilslutning af slanger og værktøj, kan der akkumuleres luft i det hydrauliske system, hvilket kan medføre funktionsforstyrrelser. Udluft systemet ved at køre værktøj/cylinder 3-4 cykler (pump ud til fuld slaglængde og aflast) uden belastning. Sørg for at værktøj/cylinder holdes lavere end pumpen for at gøre det muligt for luften at vandre tilbage til pumpens oliebeholder. Afhængigt af hvor stor en mængde luft, der findes i tilsluttede slanger eller værktøj, kan der være behov for oliepåfyldning, se Oliepåfyldning.

Anvendelse

For effektivt at udnytte tankens olievolumen skal ventilationsproppen åbnes (træk op) inden pumpning, se Fig. 3.

OBS! Sørg for at proppen er lukket (skyd ind) ved transport.

PP70-2500FP

Start

For at udpumpe cylinder/værktøj trykkes fodpedalens trykregulator ned (Fig. 4, pos. A). Pumpen standser og bevarer det opnåede hydrauliske tryk, når pedalen slippes i neutral stilling.

Aflastning

For at aflaste cylinder/værktøj trykkes aflastningspedalen ned (Fig. 4, pos. B). Pedalen holdes nedtrykket, indtil den ønskede retur er opnået.

OBS! Hvis pumpen overfyldes ved aflastning af cylinder/værktøj, vil den overskydende olie løbe ud gennem afluftningsventilen.

PP70/80-2500RC

Start

Tryk start/stopknappen (Fig. 4, pos. P) ind på betjeningshåndtaget. Pumpen standser og bevarer det opnåede hydrauliske tryk, når start/stopknappen slippes.

Aflastning

Tryk returknappen ind (Fig. 4, pos. R). Knappen holdes nedtrykket, indtil den ønskede retur er opnået.

OBS! Hvis pumpen overfyldes ved aflastning af cylinder/værktøj, vil den overskydende olie løbe ud gennem afluftningsventilen.

PP70-2500MLD

Vælg ved at dreje på styreventilen (mod højre eller venstre), hvilken port der skal levere henholdsvis tryk eller retur.

Start

For at udpumpe cylinder/værktøj trykkes fodpedalens trykregulator ned (Fig. 4, pos. A). Pumpen standser og bevarer det opnåede hydrauliske tryk, når pedalen slippes i neutral stilling.

Aflastning

Drej styreventilen (mod højre eller venstre) for at vælge, hvilken port der skal levere henholdsvis tryk eller retur.

OBS! Hvis pumpen overfyldes ved aflastning af cylinder/værktøj, vil den overskydende olie løbe ud gennem aflutningsventilen.

PP70-2500MRV

Beregnet til tilslutning af værktøj med egen reguleringsventil eller anden ekstern ventil.

Start/aflastning

Tilslut ventil til regulering af fødeluften.

Pumpen kan anvendes sammen med enkeltvirkende hydraulik. Aflastning (retur) sker i så fald ved hjælp af aflastningshåndtaget (Fig. 4), som drejes mod uret.

Øvrigt tilbehør

Pumpen kan forsynes med tilbehør såsom manometer/manometerbefæstelse etc. Mulighed for tilslutning af returledning findes. Alle cylindre, tilbehør og værktøj, som tilsluttes pumpen, skal være konstrueret for et arbejdstryk, som mindst svarer til pumpens maksimale arbejdstryk. **BEMÆRK!** Pumpen er ved leverancen forsynet med en sikkerhedsventil på hydrauliksiden indstillet på maksimalt arbejdstryk. Sikkerhedsventilen (Fig. 4 pos. A) må kun justeres af REHOBOT eller af REHOBOT autoriseret serviceværksted. For enkel reducere af hydrauliktryk anbefales reduktionsventil for indgående lufttryk.

Vedligeholdelse

Efter behov smøres bevægelige dele såsom luftstempel og ventil med smørefedt af høj kvalitet.

Service

Af sikkerhedsårsager er det vigtigt, at service og reparation af dette produkt udføres af en fagkyndig person. Ved den mindste tvivl bør du kontakte din forhandler og få information om nærmeste autoriserede serviceværksted.

Oliepåfyldning

Check oliestanden før brugen. Det gøres lettest ved hjælp af skueglasset i bagenden, som angiver maks. oliestand. Oliestanden skal altid måles med cylinder/værktøj i nederste position/indtrukket stilling. For at sikre god funktion skal der anvendes hydraulikolie af en kvalitet svarende til ISO VG 10.

- Anbring pumpen med skueglasset nedad (Fig. 5).
- Oliepåfyldningsproppen skrues ud (Fig. 5, pos. A).
- Fyld oliebeholderen gennem påfyldningshullet, indtil oliestanden er 43 mm (1.7 in) målt fra bagenden.
- Oliepåfyldningsproppen skrues på plads igen.

Thank you for the faith you have shown in us by choosing a REHOBOT product. REHOBOT stands for products of high quality and it is our hope that you will be able to use this product for many years.

To avoid functional disturbances, we recommend that you read these instructions thoroughly before using the product.

Technical description (Fig. 1)

Max. working pressure:	
PP70-2500	70 MPa (700 bar, 10150 psi)
PP80-2500	80 MPa (800 bar, 11600 psi)
PP100-2500	100 MPa (1000bar, 14500 psi)
Required air pressure:	0,65-1,0 MPa (6,5-10 bar, 94-145 psi)
Capacity:	
PP70-2500	1150-260 cm ³ /min. (70-15 in ³ /min)
PP70-2500RC	1070-200 cm ³ /min. (65-12 in ³ /min)
PP80-2500	760-170 cm ³ /min. (46-10 in ³ /min)
PP80-2500RC	710-130 cm ³ /min. (43-8 in ³ /min)
PP100-2500	760-100 cm ³ /min. (46-6 in ³ /min)
PP100-2500RC	710-80 cm ³ /min. (43-5 in ³ /min)
Total oil capacity:	2600 cm ³ (158.6 in ³)
Effective oil capacity:	2500 cm ³ (128.1 in ³)
Weight inc. oil:	
PP70/80/100-2500FP	10.1 kg (22.3 lbs)
PP70/80/100-2500RC	10,8 kg (23.8 lbs)
PP70/80-2500MLD	10,5 kg (23.1 lbs)
PP70/80-2500MRV	9,8 kg (21.6 lbs)
PP70-2100	70 MPa (700 bar, 10150 psi)
PP80-2100	80 MPa (800 bar, 11600 psi)
PP100-2100	100MPa (1000bar, 14500 psi)

All models are equipped with a level glass so that the oil level can be checked easily.

PP70/80/100-2500FP is equipped with a foot pedal for pumping and releasing.

PP70/80/100-2500RC is equipped with a remote control. This has two buttons that allow remote operation of the pump start/stop and release.

PP70/80-2500MLD is equipped with a lever/control valve for double-acting hydraulic operation, plus a pedal for start/stop.

PP70/80-2500MRV is designed for connecting to tools with their own control valve or other external valve. The pump has ports for pressure and return connections, and a manual release knob.

Safety feature

The pump is equipped with a safety valve that regulates the output pressure. The safety valve is set to the maximum working pressure at the factory.

Installation**PP70/80/100-2500FP/RC****Connecting compressed air**

The pump requires a compressed air pressure of at least 0,6 MPa (6 bar, 87 psi) to develop hydraulic pressures of 70 MPa (700bar, 10150 psi) and 80 MPa (800 bar, 11,600 psi). Make sure that the air pressure does not exceed 1,0 MPa (10 bar, 145 psi) as this could damage the pump. To ensure efficient operation and long life use clean compressed air with a water trap. Connect the compressed air line using a G 1/4" coupling, as shown in Fig. 2, item A.

Connecting the hydraulic hose

Connect the hydraulic hose using a G 1/4" coupling (Fig. 2, item B) or use REHOBOT quick couplings.

PP70/80-2500MLD

Connecting compressed air The pump requires a compressed air pressure

of at least 0,6 MPa (6 bar, 87 psi) to develop hydraulic pressures of 70 MPa (700bar, 10150 psi) and 80 MPa (800 bar, 11,600 psi). Make sure that the air pressure does not exceed 1,0 MPa (10 bar, 145 psi) as this could damage the pump. To ensure efficient operation and long life use clean compressed air with a water trap. Connect the compressed air line using a G 1/4" coupling, as shown in Fig. 2, item A.

Connecting the hydraulic hose

Connect the hydraulic hose using a G 1/4" coupling (Fig. 2, items B, C) or use REHOBOT quick couplings.

PP70/80-2500MRV

Connecting compressed air

The pump requires a compressed air pressure of at least 0,6 MPa (6 bar, 87 psi) to develop hydraulic pressures of 70 MPa (700bar, 10150 psi) and 80 MPa (800 bar, 11,600 psi). Make sure that the air pressure does not exceed 1,0 MPa (10 bar, 145 psi) as this could damage the pump. To ensure efficient operation and long life use clean compressed air with a water trap. Connect the compressed air line using a G 1/4" coupling, as shown in Fig. 2, item A.

Connecting the hydraulic hose

Pressure connection: connect the hydraulic hose using a G 1/4" coupling (Fig. 2, item B) or use REHOBOT quick couplings. Return connection: connect the hydraulic hose using a G 1/4" coupling (Fig. 2, item C) or use REHOBOT quick couplings.

Bleeding the hydraulic system

When hoses or tools are connected to the pump they can introduce air into the hydraulic system, which could lead to operating problems. Bleed the system by running the tool or cylinder through 3–4 cycles (by pumping out until fully extended, then releasing) with no load. Make sure that the tool or cylinder is kept lower than the pump to allow the air to flow back into the oil reservoir of the pump. It may be necessary to top up the oil depending on the volume of air in the connected hoses or tool, see Filling with oil.

Operation

In order to use the full capacity of the oil reservoir the ventilation plug must be opened (pull up) before pumping, see Fig. 3.

NOTE, make sure that the plug is closed (pushed in) when transporting the pump.

PP70-2500FP

Starting

To extend the cylinder or tool, press the pressure pedal (Fig. 4, item A). The pump will stop and maintain the achieved hydraulic pressure when the pedal is released in the neutral position.

Releasing

To release the cylinder or tool, press the release pedal (Fig. 4, item B). Hold the pedal down until the cylinder has moved back to the desired position.

NOTE! If the pump is overfilled when a cylinder or tool is released, the surplus oil will run out through the bleed valve.

PP70/80-2500RC

Starting

Press the start/stop button (Fig. 4, item P) on the control unit. The pump will stop and maintain the achieved hydraulic pressure when the start/stop button is released.

Releasing

Press the return button (Fig. 4, item R). Hold the button in until the cylinder has moved back to the desired position.

NOTE! If the pump is overfilled when a cylinder or tool is released, the surplus oil will run out through the bleed valve.

PP70-2500MLD

Select which ports you want to act as the pressure port and return port by turning the control valve to the right or left.

Starting

To extend the cylinder or tool, press the pressure pedal (Fig. 4, item A). The pump will stop and maintain the achieved hydraulic pressure when the pedal is released in the neutral position.

Releasing

Turn the control valve to the right or left to switch between pressure and return ports.

NOTE! If the pump is overfilled when a cylinder or tool is released, the surplus oil will run out through the bleed valve.

PP70-2500MRV

This pump is designed for connecting to tools with their own control valve or other external valve.

Starting/releasing

Connect the control valve to the air supply.

The pump can also be used with single-acting hydraulic tools. In this case the pressure is released by turning the release knob (Fig. 4) anti-clockwise.

Accessories

The pump can be equipped with accessories such as a gauge / gauge adapter, etc. It is possible to connect a return pipe. All rams, accessories, and tools that are connected to the pump must be designed for a working pressure that is equal to or higher than the maximum working pressure of the pump. NOTE! The pump is equipped with a safety valve on the hydraulic side. It has been factory-set for maximum working pressure. The safety valve (Fig. 4, Pos. A) can be adjusted ONLY by REHOBOT or a workshop authorized by REHOBOT. For simple reduction of the hydraulic pressure, we recommend you to use a reduction valve for incoming compressed air.

Maintenance

When necessary lubricate moving parts such as the pneumatic piston and valve with high-grade grease.

Service

For safety reasons it is important that all service and repair work is carried out by trained personnel. If you are in the slightest doubt please contact your dealer for information about the nearest authorised service agent.

Filling with oil

Check the oil level before use. The easiest way to do this is to check the level glass on the end of the pump, which shows the maximum oil level. Always measure the oil level with the cylinder or tool in the lowest or retracted position. To ensure efficient operation use hydraulic oil that conforms to ISO VG 10.

- Stand the pump on end with the level glass at the bottom (Fig. 5).
- Unscrew the oil filler plug (Fig. 5, item A).
- Fill the oil reservoir through the filler hole until the oil level is 43 mm (1.7 in) below the end face.
- Screw the oil filler plug back into place.

Wir danken Ihnen für das Vertrauen, das Sie uns durch die Wahl eines REHOBOT Produktes entgegengebracht haben. REHOBOT Produkte zeichnen sich durch hohe Qualität aus. Wir hoffen, daß Ihnen dies Produkt über viele Jahre hinweg nützliche Dienste erweisen wird.

Um Funktionsstörungen zu vermeiden, empfiehlt es sich, vor Anwendung des Produktes diese Gebrauchsanleitung zu studieren.

Technische Beschreibung (Fig. 1)

Max. Betriebsdruck:	
PP70-2500	70 MPa (700 bar, 10150 psi)
PP80-2500	80 MPa (800 bar, 11600 psi)
PP100-2500	100 MPa (1000bar, 14500 psi)
Erforderlicher Luftdruck:	
	0,65-1,0 MPa (6,5-10 bar, 94-145 psi)
Kapazität:	
PP70-2500	1150-260 cm ³ /min. (70-15 in ³ /min)
PP70-2500RC	1070-200 cm ³ /min. (65-12 in ³ /min)
PP80-2500	760-170 cm ³ /min. (46-10 in ³ /min)
PP80-2500RC	710-130 cm ³ /min. (43-8 in ³ /min)
PP100-2500	760-100 cm ³ /min. (46-6 in ³ /min)
PP100-2500RC	710-80 cm ³ /min. (43-5 in ³ /min)
Gesamte Ölmenge:	2600 cm ³ (158.6 in ³)
Effektive Ölmenge:	2500 cm ³ (128.1 in ³)
Gewicht einschl. Öl:	
PP70/80/100-2500FP	10.1 kg (22.3 lbs)
PP70/80/100-2500RC	10.8 kg (23.8 lbs)
PP70/80-2500MLD	10.5 kg (23.1 lbs)
PP70/80-2500MRV	9.8 kg (21.6 lbs)
PP70-2100	70 MPa (700 bar, 10150 psi)
PP80-2100	80 MPa (800 bar, 11600 psi)
PP100-2100	100MPa (1000bar, 14500 psi)

Sämtliche Modelle sind zur einfachen Prüfung des max. Ölstandes mit Sichtglas versehen.

PP70/80/100-2500FP ist mit Pedal zum Pumpen und Entlasten versehen.

PP70/80/100-2500RC ist mit Fernbedienungsrichtung versehen. Von der Bedieneinrichtung aus wird die Pumpe mit Hilfe zweier Tasten gesteuert – Start/Stop und Entlasten.

PP70/80-2500MLD ist mit Hebel-/Richtungsventil für doppelt wirkende Hydraulik und Pedal für Start/Stop versehen.

PP70/80-2500MRV ist für den Anschluß von Werkzeugen mit eigenem Regelventil oder anderem externen Ventil vorgesehen. Die Pumpe besitzt Eingänge für Druck- und Rücklaufanschluß sowie Drehschalter für manuelle Entlastung.

Sicherheitsfunktion

Die Pumpe ist mit Sicherheitsventil zur Regelung des Ausgangsdrucks versehen. Das Sicherheitsventil ist fabriksseitig auf den max. Betriebsdruck eingestellt.

Installation

PP70/80/100-2500FP/RC

Druckluftanschluß

Die Pumpe benötigt mind. 0,6 Mpa (6 bar, 87 psi) Luftdruck, um einen Hydraulikdruck von 70 Mpa (700 bar, 10150 psi) bzw. 80 Mpa (800 bar, 11600 psi) zu erreichen. Achten Sie darauf, daß der Luftdruck 1,0 Mpa (10 bar, 145 psi) nicht übersteigt, da hierdurch die Pumpe beschädigt werden kann. Für gute Funktion und lange Lebensdauer empfiehlt sich die Verwendung von sauberer Druckluft sowie Wasserabscheider. Druckluftanschluß mit G 1/4" Anschluß gem. Abb. 2, Pos. A.

Anschluß des Hydraulikschlauchs

Hydraulikschlauch mit G 1/4" Kupplung (Fig. 2, Pos. B) oder REHOBOT

Schnellkupplung anschließen.

Die Pumpe benötigt mind. 0,6 Mpa (6 bar, 87 psi) Luftdruck, um einen Hydraulikdruck von 70 Mpa (700 bar, 10150 psi) bzw. 80 Mpa (800 bar, 11600 psi) zu erreichen. A

Achten Sie darauf, daß der Luftdruck 1,0 Mpa (10 bar, 145 psi) nicht übersteigt, da hierdurch die Pumpe beschädigt werden kann. Für gute Funktion und lange Lebensdauer empfiehlt sich die Verwendung von sauberer Druckluft sowie Wasserabscheider. Druckluftanschluß mit G 1/4" Anschluß gem. Abb. 2, Pos. A.

Anschluß des Hydraulikschlauchs

Hydraulikschlauch mit G 1/4" Kupplung (Fig. 2, Pos. B, C) oder REHOBOT Schnellkupplung anschließen.

PP70/80-2500MRV

Druckluftanschluß

Die Pumpe benötigt mind. 0,6 Mpa (6 bar, 87 psi) Luftdruck, um einen Hydraulikdruck von 70 Mpa (700 bar, 10150 psi) bzw. 80 Mpa (800 bar, 11600 psi) zu erreichen. Achten Sie darauf, daß der Luftdruck 1,0 Mpa (10 bar, 145 psi) nicht übersteigt, da hierdurch die Pumpe beschädigt werden kann. Für gute Funktion und lange Lebensdauer empfiehlt sich die Verwendung von sauberer Druckluft sowie Wasserabscheider. Druckluftanschluß mit G 1/4" Anschluß gem. Abb. 2, Pos. A.

Anschluß des Hydraulikschlauchs

Druckanschluß, Hydraulikschlauch mit G 1/4" Kupplung (Fig. 2, Pos. B) oder REHOBOT Schnellkupplung anschließen. Rücklaufanschluß, Hydraulikschlauch mit G 1/4" Kupplung (Fig. 2, Pos. C) oder REHOBOT Schnellkupplung anschließen.

Entlüftung des Hydrauliksystems

Beim Anschließen von Schläuchen und Werkzeugen kann sich Luft im Hydrauliksystem ansammeln und zu Funktionsstörungen führen. Das System entlüften, indem das Werkzeug/der Zylinder 3–4 Takte (Auspumpen auf volle Hublänge und Entlasten) gefahren wird. Darauf achten, daß das Werkzeug/der Zylinder niedriger als die Pumpe gehalten wird, um zu gewährleisten, daß die Luft in den Ölbehälter der Pumpe zurückströmt. Je nach Luftmenge in den angeschlossenen Schläuchen oder Werkzeugen kann ein Nachfüllen von Öl erforderlich sein, siehe Nachfüllen von Öl.

Anwendung

Zur effizienten Nutzung der Ölmenge des Tanks ist vor dem Pumpen der Entlüftungspfpfen zu öffnen (hochziehen), siehe Fig. 3.

ACHTUNG! Sorgen Sie dafür, daß der Pfpfen beim Transport geschlossen ist (eingeschoben).

PP70-2500FP

Start

Zum Auspumpen von Zylinder/das Werkzeug den Druckregler des Pedals drücken (Fig. 4, Pos. A). Die Pumpe stoppt und hält den Hydraulikdruck, wenn das Pedal in neutraler Lage losgelassen wird.

Entlastung

Zur Entlastung von Zylinder/Werkzeug Entlastungspedal drücken (Fig. 4, Pos. B). Pedal gedrückt halten, bis der gewünschte Rücklauf erreicht ist.

ACHTUNG! Wenn die Pumpe beim Entlasten von Zylinder/Werkzeug überfüllt wird, läuft das überschüssige Öl durch das Entlüftungsventil ab.

PP70/80-2500RC

Start

Start-/Stopptaster (Fig. 4, Pos. P) am Bedienhebel drücken. Die Pumpe bleibt stehen und hält den erreichten Hydraulikdruck, wenn der Start-/Stopptaster losgelassen wird.

PP70/80-2500MLD

Druckluftanschluß

Entlastung

Rücklauftaste drücken (Fig. 4, Pos. R). Taste gedrückt halten, bis der gewünschte Rücklauf erreicht ist.

ACHTUNG! Wenn die Pumpe beim Entlasten von Zylinder/Werkzeug überfüllt wird, läuft das überschüssige Öl durch das Entlüftungsventil ab.

PP70-2500MLD

Wählen Sie durch Drehen des Hebelventils (rechts oder links), welcher Ausgang Druck bzw. Rücklauf sein soll.

Start

Zum Auspumpen von Zylinder/Werkzeug den Druckregler des Pedals drücken (Fig. 4, Pos. A). Die Pumpe stoppt und hält den Hydraulikdruck, wenn das Pedal in neutraler Lage losgelassen wird.

Entlastung

Hebelventil drehen (rechts oder links), um zwischen Druck bzw. Rücklauf umzuschalten.

ACHTUNG! Wenn die Pumpe beim Entlasten von Zylinder/Werkzeug überfüllt wird, läuft das überschüssige Öl durch das Entlüftungsventil ab.

PP70-2500MRV

Vorgesehen für die Entlastung von Werkzeugen mit eigenem Regelventil oder anderem externen Ventil.

Start/Entlastung

Ventil für Regelung der Zuluft anschließen.

Die Pumpe kann gemeinsam mit einfach wirkender Hydraulik verwendet werden. Entlastung (Rücklauf) erfolgt dabei mit Hilfe des Entlastungs-drehknopfs (Fig. 4), der im Uhrzeigersinn gedreht wird.

Sonstiges Zubehör

Die Pumpe läßt sich mit Zubehör wie Manometer/ Manometerhalter etc. ausstatten. Auch die Möglichkeit zum Anschließen einer Rücklaufleitung besteht. Sämtliche Zylinder, Zubehörausstattungen und Werkzeuge, die an die Pumpe angeschlossen werden, müssen in ihrer Konstruktion auf einen Druck ausgelegt sein, der mindestens dem maximalen Betriebsdruck der Pumpe entspricht. Achtung! Die Pumpe ist an der Hydraulikseite fabriksseitig mit einem auf den maximalen Betriebsdruck eingestellten Sicherheitsventil versehen. Das Sicherheitsventil darf nur von REHOBOT oder einer REHOBOT-Vertragswerkstatt eingestellt werden. Für einfache Reduzierung des Hydraulikdrucks empfehlen wir ein Reduzierventil für die Druckluftzufuhr.

Wartung & Service

Bei Bedarf bewegliche Teile wie Luftkolben und Ventil mit hochwertigem Schmierfett abschmieren.

Aus Sicherheitsgründen ist es wichtig, daß Service und Reparatur an diesem Produkt von kompetentem Personal ausgeführt werden. Bei geringster Unsicherheit wenden Sie sich bitte an Ihren Händler bezüglich Information über die nächstliegende Vertragswerkstatt.

Nachfüllen von Öl

Prüfen Sie vor der Anwendung den Ölstand. Dies erfolgt am besten anhand des Sichtglases an der Rückseite, das den max. Ölstand anzeigt. Der Ölstand ist stets mit Zylinder/Werkzeug in unterster Lage (eingezogen) zu messen. Um gute Funktion zu gewährleisten, verwenden Sie bitte Hydrauliköl der Qualität entsprechend ISO VG 10.

- Pumpe mit dem Sichtglas nach unten halten (Fig. 5).
- Ölnachfüllschraube entfernen (Fig. 5, Pos. A).
- Füllen Sie durch die Einfüllöffnung Öl in den Ölbehälter bis ein Ölstand von 43 mm (1,7 in), gemessen von der Wand, erreicht ist.
- Öleinfüllschraube wieder einschrauben.

Merci de votre confiance en optant pour un produit REHOBOT. REHOBOT ne commercialise que des produits de qualité supérieure et nous comptons que ce produit vous rendra service pendant de longues années.

Pour éviter tout défaut de fonctionnement, il est recommandé de lire attentivement ce mode d'emploi avant d'utiliser le produit.

Description technique (Fig. 1)

Pression de service max :

PP70-2500	70 MPa (700 bar, 10150 psi)
PP80-2500	80 MPa (800 bar, 11600 psi)
PP100-2500	100 MPa (1000bar, 14500 psi)
Pression d'air nécessaire :	0,65-1,0 MPa (6,5-10 bar, 94-145 psi)
Capacité:	
PP70-2500	1150-260 cm ³ /min. (70-15 in ³ /min)
PP70-2500RC	1070-200 cm ³ /min. (65-12 in ³ /min)
PP80-2500	760-170 cm ³ /min. (46-10 in ³ /min)
PP80-2500RC	710-130 cm ³ /min. (43-8 in ³ /min)
PP100-2500	760-100 cm ³ /min. (46-6 in ³ /min)
PP100-2500RC	710-80 cm ³ /min. (43-5 in ³ /min)
Volume d'huile total :	2600 cm ³ (158.6 in ³)
Volume d'huile utile:	2500 cm ³ (128.1 in ³)
Poids y compris huile :	
PP70/80/100-2500FP	10.1 kg (22.3 lbs)
PP70/80/100-2500RC	10,8 kg (23.8 lbs)
PP70/80-2500MLD	10,5 kg (23.1 lbs)
PP70/80-2500MRV	9.8 kg (21.6 lbs)

Tous les modèles sont équipés d'un regard vitré pour vérification simple du niveau d'huile maximal.

PP70/80/100-2500FP, est munie d'une pédale de pompage et décharge.

PP70/80/100-2500RC, est munie d'un dispositif de commande à distance, qui commande la pompe via deux boutons ; démarrage/arrêt et décharge.

PP70/80-2500MLD, est munie d'un levier/d'une soupape de direction pour hydraulique à double effet et une pédale pour démarrage/arrêt.

PP70/80-2500MRV, est destinée au raccordement avec outils ayant leur propre soupape de réglage ou autre soupape externe. La pompe dispose de portes pour raccordements à pression et de retour et de poignée pour décharge manuelle.

Dispositif de sécurité

La pompe est munie d'une soupape de sécurité qui régule la pression de sortie. La soupape de sécurité est réglée en usine à la pression de service maximale.

Installation

PP70/80/100-2500FP/RC**Raccordement pneumatique**

La pompe nécessite 0,6 MPa de pression d'air (6 bar, 87 psi) pour obtenir, 70 MPa (700 bar, 10150 psi) et 80 MPa (800bar 11600 psi) de pression pneumatique. Veiller à ce que la pression d'air ne dépasse pas 1,0 MPa (10 bar, 145 psi), car cela peut endommager la pompe. Pour un bon fonctionnement et une durée de vie prolongée, utiliser de l'air comprimé pur avec un séparateur d'eau. Raccorder l'air comprimé avec le raccord G 1/4" selon Fig. 2, pos. A.

Raccordement de flexible hydraulique

Raccorder le flexible hydraulique avec un raccord G 1/4" (Fig. 2, pos. B) ou utiliser les raccords rapides REHOBOT.

PP70/80-2500MLD**Raccordement pneumatique**

La pompe nécessite 0,6 MPa de pression d'air (6 bar, 87 psi) pour obtenir, 70 MPa (700 bar, 10150 psi) et 80 MPa (800bar 11600 psi) de pression pneumatique.

Veiller à ce que la pression d'air ne dépasse pas 1,0 MPa (10 bar, 145 psi), car cela peut endommager la pompe. Pour un bon fonctionnement et une durée de vie prolongée, utiliser de l'air comprimé pur avec un séparateur d'eau.

Raccordement de flexible hydraulique

Raccorder le flexible hydraulique avec un raccord G 1/4" (Fig. 2, pos. B, C) ou utiliser les raccords rapides REHOBOT.

PP70/80-2500MRV

Raccordement pneumatique

La pompe nécessite 0,6 MPa de pression d'air (6 bar, 87 psi) pour obtenir, 70 MPa (700 bar, 10150 psi) et 80 MPa (800bar 11600 psi) de pression pneumatique. Veiller à ce que la pression d'air ne dépasse pas 1,0 MPa (10 bar, 145 psi), car cela peut endommager la pompe. Pour un bon fonctionnement et une durée de vie prolongée, utiliser de l'air comprimé pur avec un séparateur d'eau.

Raccordement de flexible hydraulique

Raccordement de pression, raccorder le flexible hydraulique avec un raccord G 1/4" (Fig. 2, pos. B) ou utiliser les raccords rapides REHOBOT. Raccordement de retour, raccorder le flexible hydraulique avec un raccord G 1/4" (Fig. 2, pos. C) ou utiliser les raccords rapides REHOBOT.

Ventilation du système hydraulique

De l'air peut s'accumuler dans le système hydraulique lors du raccordement de flexibles et d'outils, ce qui peut provoquer des perturbations de fonctionnement. Ventiler le système en faisant tourner l'outil/le vérin 3-4 cycles (pomper la totalité de la course et décharger) sans charge. Veiller à ce que l'outil/le vérin soit maintenu à un niveau inférieur de la pompe pour permettre l'air de revenir jusqu'au réservoir d'huile de la pompe. Selon la quantité d'air présente dans les flexibles ou outils raccordés il peut être nécessaire de faire un appoint d'huile, voir Remplissage d'huile.

Utilisation

Pour utiliser efficacement le volume d'huile du réservoir il convient d'ouvrir le bouchon d'évacuation d'air (tirer vers le haut) avant le pompage, voir Fig. 3.

ATTENTION, veiller à ce que le bouchon soit fermé (enfoncé) en cas de transport.

PP70-2500FP

Démarrage

Pour sortir le vérin/l'outil, enfoncer le réglage de pression de la pédale (Fig. 4, pos. A). La pompe s'arrête et maintient la pression hydraulique obtenue lorsque la pédale est relâchée en position neutre.

Décharge

Pour décharger le vérin/l'outil, enfoncer la pédale de décharge (Fig. 4, pos. B). Maintenir la pédale enfoncée jusqu'à l'obtention du retour souhaité.

ATTENTION ! Si la pompe est trop remplie lors de la décharge du vérin/de l'outil, l'huile excédentaire sort par la soupape de désaération.

PP70/80-2500RC

Démarrage

Enfoncer le bouton démarrage/arrêt (Fig. 4, pos. P) sur la poignée de commande. La pompe s'arrête et maintient la pression hydraulique obtenue lorsque le bouton démarrage/arrêt est relâché.

Décharge

Appuyez sur le bouton de retour (Fig. 4, article R). Maintenez le bouton enfoncé jusqu'à ce que le cylindre est revenue à la position désirée.

ATTENTION ! Si la pompe est trop remplie lors de décharge du vérin/de l'outil, l'huile excédentaire sort par la soupape de désaération.

PP70-2500MLD

Sélectionner le port qui doit actionner la pression et le retour en tournant le levier/la soupape (droite ou gauche).

Démarrage

Pour sortir le vérin/l'outil, enfoncer le réglage de pression de la pédale (Fig. 4, pos. A). La pompe s'arrête et maintient la pression hydraulique obtenue lorsque la pédale est relâchée en position neutre.

Décharge

Tourner le levier/la soupape (droite ou gauche) pour commuter le port qui doit actionner la pression et le retour.

ATTENTION ! Si la pompe est trop remplie lors de décharge du vérin/de l'outil, l'huile excédentaire sort par la soupape de désaération.

PP70-2500MRV

Destinée au raccordement avec outils ayant leur propre soupape de réglage ou autre soupape externe.

Démarrage/Décharge

Raccorder la soupape pour régler l'air neuf.

La pompe peut être utilisée avec de l'hydraulique à simple effet. La décharge (retour) s'effectue alors à l'aide de la poignée de décharge (Fig. 4) qui est tournée en sens anti-horaire.

Autres accessoires

La pompe peut être munie d'accessoires tels que manomètre/fixation de manomètre, etc. Il est aussi possible de raccorder une conduite de retour. Tous les vérins, accessoires et outils raccordés à la pompe doivent être prévus pour une pression de service au moins égale à la pression de service maximale de la pompe. ATTENTION ! La pompe est dotée d'une soupape de sécurité côté hydraulique réglée en usine pour une pression de service maximale. La soupape de sécurité doit être réglée uniquement par REHOBOT ou par un atelier d'entretien agréé par REHOBOT. Pour réduire simplement la pression

Entretien & Maintenance

Au besoin, graisser les parties mobiles, comme le piston à air et la vanne avec de la graisse lubrifiante de qualité supérieure.

Pour des raisons de sécurité, la maintenance et les éventuelles réparations de ce produit doivent être effectuées par des personnes qualifiées. À la moindre hésitation, contacter votre revendeur pour obtenir les coordonnées de l'atelier de service agréé le plus près.

Remplissage d'huile

Vérifier le niveau d'huile avant utilisation. Il suffit d'utiliser le regard vitré dans le pignon arrière qui indique le niveau d'huile maximal. Le niveau d'huile doit toujours être mesuré avec le vérin/l'outil en position inférieure/enfoncée. Pour un bon fonctionnement, utiliser de l'huile hydraulique d'une qualité équivalente à ISO VG 10.

- Placer la pompe avec le regard vitré vers le bas (Fig. 5).
- Dévisser le bouchon de remplissage d'huile (Fig. 5, pos. A).
- Remplir le réservoir d'huile par le trou de remplissage jusqu'à ce que le niveau d'huile atteigne 43 mm (1.7 in) à partir du pignon.
- Revisser le bouchon d'huile.

Wij danken u voor het vertrouwen dat u in ons stelt door uw keus van dit REHOBOT produkt. REHOBOT staat voor produkten van hoge kwaliteit, en we hopen dat u dit produkt vele jaren met genoegen zult mogen gebruiken.

Om storingen in de werking te voorkomen is het raadzaam deze gebruiksaanwijzing door te lezen alvorens het produkt in gebruik te nemen.

Technische beschrijving (Fig. 1)

Max. werkdruk:

PP70-2500	70 MPa (700 bar, 10150 psi)
PP80-2500	80 MPa (800 bar, 11600 psi)
PP100-2500	100 MPa (1000bar, 14500 psi)

Vereiste luchtdruk: 0,65-1,0 MPa (6,5-10 bar, 94-145 psi)

Capaciteit:

PP70-2500	1150-260 cm ³ /min. (70-15 in ³ /min)
PP70-2500RC	1070-200 cm ³ /min. (65-12 in ³ /min)
PP80-2500	760-170 cm ³ /min. (46-10 in ³ /min)
PP80-2500RC	710-130 cm ³ /min. (43-8 in ³ /min)
PP100-2500	760-100 cm ³ /min. (46-6 in ³ /min)
PP100-2500RC	710-80 cm ³ /min. (43-5 in ³ /min)

Totaal olievolume: 2600 cm³ (158.6 in³)
Effectief olievolume: 2500 cm³ (128.1 in³)

Gewicht incl. olie:

PP70/80/100-2500FP	10.1 kg (22.3 lbs)
PP70/80/100-2500RC	10,8 kg (23.8 lbs)
PP70/80-2500MLD	10,5 kg (23.1 lbs)
PP70/80-2500MRV	9.8 kg (21.6 lbs)

Alle modellen zijn uitgerust met een kijkglas voor een eenvoudige controle van het max. oliepeil.

De PP70/80/100-2500FP is voorzien van een voetpedaal voor pompen en ontlasten.

De PP70/80/100-2500RC is voorzien van een afstandsbediening. Vanaf het bedieningsmechanisme wordt de pomp aangestuurd met behulp van twee knoppen, start/stop en ontlasten.

De PP70/80-2500MLD is voorzien van een hendel/richtingklep voor dubbelwerkende hydraulische apparatuur en een pedaal voor start/stop.

De PP70/80-2500MRV is bestemd voor aansluiting van werktuigen met eigen regelklep of een andere externe klep. De pomp heeft poorten voor druk- en retouraansluiting en een knop voor handmatig ontlasten.

Veiligheidsfunctie

De pomp is voorzien van een veiligheidsklep, die de uitgaande druk reguleert. De veiligheidsklep is in de fabriek ingesteld op de maximale werkdruk.

Installatie

PP70/80/100-2500FP/RC

Persluchtaansluiting

De pomp heeft minimaal 0,6 MPa (6 bar, 87 psi) luchtdruk nodig om 70 MPa (700 bar, 10150 psi) resp. 80 MPa (800 bar, 11600 psi) hydraulische druk te bereiken. Let erop dat de luchtdruk de 1,0 MPa (10 bar, 145 psi) niet overschrijdt, omdat dit schade aan de pomp kan veroorzaken. Gebruik voor een goede werking en een lange levensduur schone perslucht met een waterafscheider. Sluit de perslucht aan met een G ¼" koppeling volgens Fig. 2, pos. A.

Aansluiten van de hydraulische slang

Sluit de hydraulische slang aan met een G 1/4"-koppeling (Fig. 2, B) of gebruik REHOBOT-snelkoppelingen.

PP70/80-2500MLD

Persluchtaansluiting

De pomp heeft minimaal 0,6 MPa (6 bar, 87 psi) luchtdruk nodig om 70

MPa (700 bar, 10150 psi) resp. 80 MPa (800 bar, 11600 psi) hydraulische druk te bereiken. Let erop dat de luchtdruk de 1,0 MPa (10 bar, 145 psi) niet overschrijdt, omdat dit schade aan de pomp kan veroorzaken. Gebruik voor een goede werking en een lange levensduur schone perslucht met een waterafscheider. Sluit de perslucht aan met een G ¼" koppeling volgens Fig. 2, pos. A.

Aansluiten van de hydraulische slang

Sluit de hydraulische slang aan met een G 1/4"-koppeling (Fig. 2, B, C) of gebruik REHOBOT-snelkoppelingen.

PP70/80-2500MRV

Persluchtaansluiting

De pomp heeft minimaal 0,6 MPa (6 bar, 87 psi) luchtdruk nodig om 70 MPa (700 bar, 10150 psi) resp. 80 MPa (800 bar, 11600 psi) hydraulische druk te bereiken. Let erop dat de luchtdruk de 1,0 MPa (10 bar, 145 psi) niet overschrijdt, omdat dit schade aan de pomp kan veroorzaken. Gebruik voor een goede werking en een lange levensduur schone perslucht met een waterafscheider. Sluit de perslucht aan met een G ¼" koppeling volgens Fig. 2, pos. A.

Aansluiten van de hydraulische slang

Drukaansluiting: sluit de hydraulische slang aan met een G 1/4"-koppeling (Fig. 2, B) of gebruik REHOBOT-snelkoppelingen. Retouraansluiting: sluit de hydraulische slang aan met een G 1/4"-koppeling (Fig. 2, C) of gebruik REHOBOT-snelkoppelingen.

Ontluchten van het hydraulisch systeem

Bij het aansluiten van slangen en werktuigen kan er zich lucht verzamelen in het hydraulisch systeem, met mogelijke storingen in de werking als gevolg. Ontlucht het systeem door het werktuig / de cilinder onbelast 3-4 cycli te laten lopen (uitpompen tot volle slaglengte en ontlasten). Let erop dat het werktuig / de cilinder lager staat dan de pomp, zodat de lucht kan terugstromen naar de olietank van de pomp. Afhankelijk van de hoeveelheid lucht in aangesloten slangen of werktuigen kan het nodig zijn olie bij te vullen, zie Olie bijvullen.

Gebruik

Om effectief gebruik te maken van het olievolume van de tank moet de ventilatieplug vóór het pompen worden geopend (eruit worden getrokken), zie Fig. 3.

Let op: zorg ervoor dat de plug tijdens vervoer is gesloten (naar binnen is geschoven).

PP70-2500FP

Start

Om de cilinder / het werktuig uit te pompen de drukregelaar van het voetpedaal naar beneden drukken (Fig. 4, A). De pomp komt tot stilstand en behoudt de bereikte hydraulische druk wanneer het pedaal in de neutrale stand wordt losgelaten.

Ontlasten

Om de cilinder / het werktuig te ontlasten het ontlastingspedaal indrukken (Fig. 4, B). Houd het pedaal ingedrukt totdat de gewenste retour is verkregen.
LET OP! Indien de pomp overvol wordt bij het ontlasten van de cilinder / het werktuig, zal de overtollige olie door de ontluuchtingsklep naar buiten stromen.

PP70/80-2500RC

Start

Druk de start/stopknop (Fig. 4, P) op de bedieningshandgreep in. De pomp komt tot stilstand en behoudt de bereikte hydraulische druk wanneer de start/stopknop wordt losgelaten.

Ontlasten

Druk de retourknop (Fig. 4, R) in. Houd de knop ingedrukt totdat de gewenste retour is verkregen.

LET OP! Indien de pomp overvol wordt bij het ontlasten van de cilinder / het werktuig, zal de overtollige olie door de ontluuchtingsklep naar buiten stromen.

PP70-2500MLD

Kies door het draaien van de hendelklep (rechts of links) welke poort druk respectievelijk retour moet geven.

Start

Om de cilinder / het werktuig uit te pompen de drukregelaar van het voetpedaal naar beneden drukken (Fig. 4, A). De pomp komt tot stilstand en behoudt de bereikte hydraulische druk wanneer het pedaal in de neutrale stand wordt losgelaten.

Ontlasten

Draai de hendelklep (rechts of links) om de poorten te wisselen die druk respectievelijk retour moeten geven.

LET OP! Indien de pomp overvol wordt bij het ontlasten van de cilinder / het werktuig, zal de overtollige olie door de ontluuchtingsklep naar buiten stromen.

PP70-2500MRV

Bestemd voor aansluiting van werktuigen met een eigen regelklep of een andere externe klep.

Start/ontlasten

Sluit de klep aan voor regelen van de toevoerlucht.

De pomp kan worden gebruikt in combinatie met enkelwerkende hydraulische apparatuur. Ontlasten (retour) vindt dan plaats met behulp van de ontlastingsknop (Fig. 4), door deze tegen de wijzers van de klok in te draaien.

Overige toebehoren

De pomp kan worden voorzien van toebehoren zoals een manometer/manometerhouder. enz.

Alle cilinders, toebehoren en werktuigen die op de pomp worden aangesloten dienen geconstrueerd te zijn voor een werkdruk die minstens beantwoordt aan de maximale werkdruk van de pomp. LET OP! De pomp is voorzien van een hydraulisch veiligheidsventiel, dat in de fabriek is afgesteld op de maximale werkdruk van de pomp. Het veiligheidsventiel mag alleen worden bijgesteld door REHOBOT of door een door REHOBOT geautoriseerde servicewerkplaats. Voor een eenvoudige reductie van de hydraulische druk raden wij u aan een reductieklep aan te brengen voor de binnenkomende lucht.

Onderhoud & Service

Smeer de bewegende onderdelen zoals de zuiger en de klep zonodig met hoogwaardig smeervet.

Uit veiligheidsoverwegingen is het van belang dat service en reparatie van dit product uitgevoerd worden door een ter zake kundig iemand. Neem bij de geringste twijfel contact op met uw wederverkoper voor informatie over de dichtstbijzijnde erkende servicewerkplaats.

Olie bijvullen

Controleer het oliepeil vóór gebruik. Dit gaat het eenvoudigst met behulp van het kijkglas in de achterwand, dat het max. oliepeil aangeeft. Het oliepeil moet altijd worden gemeten met de cilinder / het werktuig in de onderste/ingetrokken stand. Gebruik voor een goede werking hydraulische olie van een kwaliteit die correspondeert met ISO VG 10.

- Plaats de pomp met het kijkglas naar beneden (Fig. 5).
- Demonteer de olieulplug (Fig. 5, A).
- Vul de olietank door de vulopening totdat het oliepeil 43 mm (1.7 in) is, gemeten vanaf de wand.

Complimenti per la fiducia dimostrata scegliendo un prodotto REHOBOT. Il marchio REHOBOT è sinonimo di prodotti di elevata qualità. E' nostra speranza che questo prodotto potrà darvi la massima soddisfazione per anni a venire.

Per evitare disfunzioni, Vi consigliamo di leggere attentamente le presenti istruzioni prima dell'uso.

Descrizione tecnica (Fig. 1)

Pressione di esercizio max:

PP70-2500	70 MPa (700 bar, 10150 psi)
PP80-2500	80 MPa (800 bar, 11600 psi)
PP100-2500	100 MPa (1000bar, 14500 psi)
Pressione dell'aria min::	0,65-1,0 MPa (6,5-10 bar, 94-145 psi)

Portata max:

PP70-2500	1150-260 cm ³ /min. (70-15 in ³ /min)
PP70-2500RC	1070-200 cm ³ /min. (65-12 in ³ /min)
PP80-2500	760-170 cm ³ /min. (46-10 in ³ /min)
PP80-2500RC	710-130 cm ³ /min. (43-8 in ³ /min)
PP100-2500	760-100 cm ³ /min. (46-6 in ³ /min)
PP100-2500RC	710-80 cm ³ /min. (43-5 in ³ /min)

Capacità totale olio:

2600 cm³ (158.6 in³)

Capacità effettiva olio:

2500 cm³ (128.1 in³)

Peso incluso olio:

PP70/80/100-2500FP	10,1 kg (22.3 lbs)
PP70/80/100-2500RC	10,8 kg (23.8 lbs)
PP70/80-2500MLD	10,5 kg (23.1 lbs)
PP70/80-2500MRV	9,8 kg (21.6 lbs)

Tutti i modelli sono dotati di vetrospia per un controllo semplice del livello max dell'olio.

Il modello PP70/80/100-2500FP è dotato di pedale per pompaggio e scarico.

Il modello PP70/80/100-2500RC è dotato di telecomando. La pompa può dunque essere comandata con l'aiuto di due pulsanti di comando sul telecomando, avvio/arresto e scarico.

Il modello PP70/80-2500MLD è dotato di una leva/valvola direzionale per la funzione idraulica a doppio effetto e di un pedale di avvio/arresto.

Il modello PP70/80-2500MRV è predisposto per il collegamento con una propria valvola di regolazione oppure una valvola esterna. La pompa è dotata di porte per collegamento di mandata e ritorno e di un volantino per lo scarico manuale.

Funzione di sicurezza

La pompa è dotata di una valvola di sicurezza che controlla la pressione di uscita. La valvola è regolata prima della consegna sulla pressione di esercizio max.

Installazione

PP70/80/100-2500FP/RC

Collegamento all'aria compressa

Per raggiungere una pressione idraulica di 70 MPa (700 bar, 10150 psi) o 80 MPa (800 bar, 11600 psi), la pompa necessita di una pressione dell'aria di almeno 0,6 MPa (6 bar, 87 psi). Accertarsi che la pressione dell'aria non superi 1,0 MPa (10 bar, 145 psi), in quanto un'eccessiva pressione può danneggiare la pompa. Per assicurare un funzionamento corretto e duraturo, utilizzare aria compressa pulita, un separatore d'acqua. Effettuare il collegamento all'aria compressa con un raccordo da G 1/4" come mostrato in fig. 2, pos. A.

Collegamento del flessibile idraulico

Collegare il flessibile idraulico per mezzo di un raccordo G 1/4" (fig. 2, pos. B) oppure utilizzare i raccordi rapidi REHOBOT.

PP70/80-2500MLD

Collegamento all'aria compressa

Per raggiungere una pressione idraulica di 70 MPa (700 bar, 10150 psi) o 80 MPa (800 bar, 11600 psi), la pompa necessita di una pressione dell'aria di almeno 0,6 MPa (6 bar, 87 psi). Accertarsi che la pressione dell'aria non superi 1,0 MPa (10 bar, 145 psi), in quanto un'eccessiva pressione può danneggiare la pompa. Per assicurare un funzionamento corretto e duraturo, utilizzare aria compressa pulita, un separatore d'acqua. Effettuare il collegamento all'aria compressa con un raccordo da G 1/4" come mostrato in fig. 2, pos. A.

Collegamento del flessibile idraulico

Collegare il flessibile idraulico per mezzo di un raccordo G 1/4" (fig. 2, pos. B, C) oppure utilizzare i raccordi rapidi REHOBOT.

PP70/80-2500MRV

Collegamento all'aria compressa

Per raggiungere una pressione idraulica di 70 MPa (700 bar, 10150 psi) o 80 MPa (800 bar, 11600 psi), la pompa necessita di una pressione dell'aria di almeno 0,6 MPa (6 bar, 87 psi). Accertarsi che la pressione dell'aria non superi 1,0 MPa (10 bar, 145 psi), in quanto un'eccessiva pressione può danneggiare la pompa. Per assicurare un funzionamento corretto e duraturo, utilizzare aria compressa pulita, un separatore d'acqua. Effettuare il collegamento all'aria compressa con un raccordo da G 1/4" come mostrato in fig. 2, pos. A.

Collegamento del flessibile idraulico

Mandata: collegare il flessibile idraulico per mezzo di un raccordo G 1/4" (fig. 2, pos. B) oppure utilizzare i raccordi rapidi REHOBOT. Per il ritorno, collegare il flessibile idraulico per mezzo di un raccordo G 1/4" (fig. 2, pos. C) oppure utilizzare i raccordi rapidi REHOBOT.

Spurgo dell'impianto idraulico

In occasione del collegamento di flessibili ed attrezzi può penetrare aria nell'impianto idraulico, con conseguenti disfunzioni. Spurgare l'impianto facendo funzionare l'attrezzo/cilindro 3-4 volte (portare alla corsa massima, quindi rilasciare) senza carico. Accertarsi che l'attrezzo/cilindro sia in posizione inferiore rispetto alla pompa per permettere all'aria di defluire nel serbatoio dell'olio della pompa. A seconda della quantità d'aria contenuta nei flessibili e negli attrezzi collegati può essere necessario provvedere al rabbocco dell'olio, vedere la sezione Rabbocco dell'olio.

Utilizzo

Per poter sfruttare al massimo il volume d'olio nel serbatoio è importante aprire il tappo di ventilazione (tirare verso l'alto) prima del pompaggio, vedere fig. 3.

Avvertenza — Accertarsi che il tappo di ventilazione sia chiuso (infilato) durante il trasporto.

PP70-2500FP

Avviamento

Per pressurizzare cilindro/attrezzo, premere il comando a pedale (fig. 4, pos. A). Rilasciando il pedale nella posizione neutra, la pompa si ferma e mantiene la pressione idraulica raggiunta.

Scarico

Per scaricare la pressione del cilindro/attrezzo, premere il pedale di scarico (fig. 4, pos. B). Tenere premuto il pedale finché non viene raggiunta la pressione di ritorno desiderata.

Avvertenza — Non sovraccaricare la pompa in sede di scarico della pressione dal cilindro/attrezzo onde prevenire il rischio di fuoriuscita dell'olio dalla valvola di spurgo.

PP70/80-2500RC

Avviamento

Premere il pulsante di avvio/arresto (Fig. 4, pos. P) sull'impugnatura di comando. Quando il pulsante di avvio/arresto viene rilasciato, la pompa si ferma e mantiene la pressione idraulica raggiunta.

Scarico

Premere il pulsante di ritorno (Fig. 4, pos. R). Tenere premuto il pulsante finché non viene raggiunta la pressione di ritorno desiderata.

Avvertenza — Non sovraccaricare la pompa in sede di scarico della pressione dal cilindro/attrezzo onde prevenire il rischio di fuoriuscita dell'olio dalla valvola di spurgo.

PP70-2500MLD

Selezionare la porta di mandata e quella di ritorno girando la valvola a leva (verso destra oppure verso sinistra).

Avviamento

Per pressurizzare cilindro/attrezzo, premere il comando a pedale (fig. 4, pos. A). Rilasciando il pedale nella posizione neutra, la pompa si ferma e mantiene la pressione idraulica raggiunta.

Scarico

Selezionare la porta di mandata e quella di ritorno girando la valvola a leva (verso destra oppure verso sinistra).

Avvertenza — Non sovraccaricare la pompa in sede di scarico della pressione dal cilindro/attrezzo onde prevenire il rischio di fuoriuscita dell'olio dalla valvola di spurgo.

PP70-2100MRV

Questo modello è predisposto per il collegamento con una propria valvola di regolazione oppure una valvola esterna.

Avviamento/scarico

Effettuare il collegamento della valvola di regolazione dell'aria in entrata.

La pompa può essere utilizzata insieme ad un attrezzo idraulico ad effetto semplice. In tal caso lo scarico (ritorno) si esegue girando il volantino di scarico (fig. 4) in senso antiorario.

Altri accessori

La pompa può essere dotata di accessori quali manometro/attacco del manometro ecc. E' possibile il collegamento ad una condotta di ritorno. Tutti i cilindri, gli accessori e gli attrezzi collegati alla pompa devono essere omologati per sopportare una pressione d'esercizio pari o superiore alla pressione d'esercizio max. della pompa. Nota - La pompa è dotata di una valvola di sicurezza sul lato idraulico, regolata in fabbrica per la max. pressione d'esercizio. La valvola di sicurezza può essere regolata esclusivamente da REHOBOT o centro di assistenza autorizzato REHOBOT. Per facilitare la riduzione della pressione idraulica, si consiglia l'installazione di una valvola riduttrice dell'aria in entrata.

Manutenzione & Assistenza

All'occorrenza, lubrificare le parti mobili, ad es. pistone pneumatico e valvola, con olio di alta qualità.

Per motivi di sicurezza, l'assistenza e la riparazione del presente prodotto devono essere affidate a personale esperto. Al minimo dubbio, chiedere al proprio rivenditore di indicare il centro di assistenza autorizzato più vicino.

Rabbocco dell'olio

Controllare il livello dell'olio prima dell'uso, effettuando la misurazione dal vetrospia nel montante posteriore della pompa, che indica il livello max dell'olio. Il livello deve sempre essere misurato con il cilindro/attrezzo in posizione bassa/ritratta. Per assicurare un buon funzionamento, utilizzare olio idraulico conforme alla specifica ISO VG 10.

- Sistemare la pompa in modo che il vetrospia sia rivolto verso il basso (fig. 5).
- Svitare il tappo di rabbocco dell'olio (fig. 5, pos. A).
- Riempire il serbatoio dell'olio attraverso il foro di rabbocco finché il livello non è a 43 mm (1.7 in) dal montante.
- Riavvitare il tappo di rabbocco dell'olio.

Gracias por la confianza demostrada al elegir un producto REHOBOT. Nuestra marca es nombre de productos de alta calidad y nuestro deseo es que pueda utilizar nuestros productos durante muchos años.

Para evitar perturbaciones en el funcionamiento, le recomendamos leer completamente estas instrucciones de uso antes de utilizar el producto.

Descripción técnica (Fig. 1)

Presión de trabajo máxima:

PP70-2500	70 MPa (700 bar, 10150 psi)
PP80-2500	80 MPa (800 bar, 11600 psi)
PP100-2500	100 MPa (1000bar, 14500 psi)

Presión de aire necesaria:

0,65-1,0 MPa (6,5-10 bar, 94-145 psi)

Capacidad:

PP70-2500	1150-260 cm ³ /min. (70-15 in ³ /min)
PP70-2500RC	1070-200 cm ³ /min. (65-12 in ³ /min)
PP80-2500	760-170 cm ³ /min. (46-10 in ³ /min)
PP80-2500RC	710-130 cm ³ /min. (43-8 in ³ /min)
PP100-2500	760-100 cm ³ /min. (46-6 in ³ /min)
PP100-2500RC	710-80 cm ³ /min. (43-5 in ³ /min)

Volumen de aceite total:

2600 cm³ (158.6 in³)

Volumen de aceite efectivo

2500 cm³ (128.1 in³)

Peso incluso aceite:

PP70/80/100-2500FP	10.1 kg (22.3 lbs)
PP70/80/100-2500RC	10.8 kg (23.8 lbs)
PP70/80-2500MLD	10.5 kg (23.1 lbs)
PP70/80-2500MRV	9.8 kg (21.6 lbs)

Todos los modelos tienen mirilla para facilitar el control del nivel de aceite máximo.

El modelo PP70/80/100-2500FP tiene pedal para bombeo y descarga.

El modelo PP70/80/100-2500RC tiene mando a distancia para controlar la bomba con dos botones de mando: arranque/parada y descarga.

El modelo PP70/80-2500MLD tiene palanca/válvula direccional para la hidráulica de doble efecto y pedal de arranque/parada.

El modelo PP70/80-2500MRV está destinado a conectar herramientas con válvula reguladora propia u otra válvula externa. La bomba tiene lumbreras de presión y retorno, y manija de descarga manual.

Función de seguridad

La bomba incorpora válvula de seguridad que regula la presión saliente. La válvula de seguridad se ajusta en fábrica para presión de trabajo máxima.

Instalación

PP70/80/100-2500FP/RC & PP70/80-9000RC

Conexión del aire de presión

La bomba requiere una presión de aire de un mínimo de 0,6 MPa (6 bar, 87 psi) para alcanzar presiones hidráulicas de 70 MPa (700 bar, 10150 psi) y 80 MPa (800 bar, 11.600 psi) respectivamente. Controlar que la presión de aire no supere 1,0 MPa (10 bar, 145 psi), de lo contrario podrían ocasionarse daños en la bomba. Para garantizar un buen funcionamiento y alargar la vida útil, usar aire de presión limpio con separador de agua. Conectar el aire de presión con un conector G 1/4" según se muestra en la Fig. 2, pos. A.

Conexión de la manguera hidráulica

Conectar la manguera hidráulica con un acoplamiento de G 1/4" (Fig. 2, pos. B) o acoplamientos rápidos REHOBOT.

PP70/80-2500MLD

Conexión del aire de presión

La bomba requiere una presión de aire de un mínimo de 0,6 MPa (6 bar,

87 psi) para alcanzar presiones hidráulicas de 70 MPa (700 bar, 10150 psi) y 80 MPa (800 bar, 11.600 psi) respectivamente. Controlar que la presión de aire no supere 1,0 MPa (10 bar, 145 psi), de lo contrario podrían ocasionarse daños en la bomba. Para garantizar un buen funcionamiento y alargar la vida útil, usar aire de presión limpio con separador de agua. Conectar el aire de presión con un conector G 1/4" según se muestra en la Fig. 2, pos. A.

Conexión de la manguera hidráulica

Conectar la manguera hidráulica con acoplamiento de G 1/4" (Fig. 2, pos. B, C) o acoplamientos rápidos REHOBOT.

PP70/80-2500MRV

Conexión del aire de presión

La bomba requiere una presión de aire de un mínimo de 0,6 MPa (6 bar, 87 psi) para alcanzar presiones hidráulicas de 70 MPa (700 bar, 10150 psi) y 80 MPa (800 bar, 11.600 psi) respectivamente. Controlar que la presión de aire no supere 1,0 MPa (10 bar, 145 psi), de lo contrario podrían ocasionarse daños en la bomba. Para garantizar un buen funcionamiento y alargar la vida útil, usar aire de presión limpio con separador de agua. Conectar el aire de presión con un conector G 1/4" según se muestra en la Fig. 2, pos. A.

Conexión de la manguera hidráulica

Conexión de presión, conectar la manguera hidráulica con acoplamiento G 1/4" (Fig. 2, pos. B) o acoplamientos rápidos REHOBOT. Conexión de retorno: conectar la manguera hidráulica con acoplamiento G 1/4" (Fig. 2, pos. C) o acoplamientos rápidos REHOBOT.

Purga de aire del sistema hidráulico

Al conectar mangueras y herramientas puede acumularse aire en el sistema hidráulico, con posibles perturbaciones del funcionamiento. Purgar el sistema activando 3-4 ciclos de herramienta/cilindro (bombear con carrera total y descargar) sin carga. La herramienta/el cilindro debe estar más bajo que la bomba para que el aire pueda volver al depósito de aceite de la bomba. Dependiendo de la cantidad de aire que haya en las mangueras o herramientas conectadas, puede ser necesario añadir aceite; véase Llenado de aceite.

Empleo

Para el uso efectivo del volumen de aceite del depósito, debe abrirse el tapón de ventilación (tirar hacia arriba) antes de bombear; véase la Fig. 3.

¡ATENCIÓN!: para el transporte, cerrar el tapón (introducirlo).

PP70-2500FP

Arranque

Para el bombeo de salida del cilindro/herramienta, presionar el mando de presión del pedal (Fig. 4, pos. A). La bomba se para y conserva la presión hidráulica alcanzada cuando se suelta el pedal a la posición neutral.

Descarga

Para descargar el cilindro/la herramienta presionar el pedal de descarga (Fig. 4, pos. B). Mantener presionado el pedal hasta conseguir el retorno deseado.

¡ATENCIÓN!: Si la bomba se llena en exceso al descargar el cilindro/herramienta, el aceite sobrante saldrá por la válvula de purga de aire.

PP70/80-2500RC

Arranque

Presionar el botón de arranque/parada (Fig. 4, pos. P) de la empuñadura de mando. La bomba se para y conserva la presión hidráulica alcanzada cuando se suelta el botón de arranque/parada.

Descarga

Presionar el botón de retorno (Fig. 4, pos. R). Mantener presionado el botón hasta conseguir el retorno deseado.

¡ATENCIÓN!: Si la bomba se llena en exceso al descargar el cilindro/herramienta, el aceite sobrante saldrá por la válvula de purga de aire.

PP70-2500MLD

Seleccionar las lumbreras de presión y retorno, moviendo la válvula de palanca (hacia la derecha o izquierda).

Arranque

Para el bombeo de salida del cilindro/herramienta, presionar el mando de presión del pedal (Fig. 4, pos. A). La bomba se para y conserva la presión hidráulica alcanzada cuando se suelta el pedal a la posición neutral.

Descarga

Para seleccionar las lumbreras de presión y retorno, mover la válvula de palanca (hacia la derecha o izquierda).

¡ATENCIÓN!: Si la bomba se llena en exceso al descargar el cilindro/la herramienta, el aceite sobrante saldrá por la válvula de purga de aire.

PP70-2500MRV

Para conectar herramientas con válvula reguladora propia u otra válvula externa.

Arranque/ descarga

Conectar la válvula para regulación del aire.

La bomba puede utilizarse junto con hidráulica de simple efecto. Entonces la descarga (retorno) se hace girando a izquierdas la manija de descarga (Fig. 4).

Accesorios varios

La bomba puede ser equipada con diversos accesorios como manómetros, portamanómetros, etc. También hay posibilidad de conectar un conducto de retorno. Todos los cilindros, accesorios y herramientas que se conectan a la bomba, deben estar contruidos para una presión de trabajo correspondiente, como mínimo, a la presión máxima de trabajo de la bomba. ¡ATENCIÓN!: La bomba se suministra de fábrica equipada con válvula de seguridad en la sección hidráulica. La válvula está regulada para dispararse a la presión máxima de trabajo y sólo debe ser regulada por técnicos de REHOBOT o por un taller de servicio autorizado por REHOBOT. Para lograr una reducción sencilla de la presión hidráulica, se recomienda el uso de una válvula reductora de la presión del aire de entrada.

Mantenimiento

Si fuese necesario, engrasar con grasa de alta calidad, las piezas móviles como puedan ser el brazo móvil y la válvula.

Servicio

Por razones de seguridad es importante que los trabajos de servicio y reparación de este equipo sean efectuados por personas capacitadas. Si hubiera cualquier duda, contactar con el distribuidor para averiguar dónde se encuentra el servicio oficial más cercano.

Llenado de aceite

Controlar el nivel de aceite antes de usar el equipo. Se hace fácilmente con la mirilla de la parte posterior, que indica el nivel de aceite máximo. El nivel de aceite debe medirse siempre con el cilindro/la herramienta en la posición más baja/introducida. Para un funcionamiento óptimo, utilizar aceite hidráulico de calidad ISO VG 10.

- Colocar la bomba con la mirilla hacia abajo (Fig. 5).
- Quitar el tapón de llenado de aceite (Fig. 5, pos. A).
- Llenar el depósito de aire por el agujero de llenado, hasta que el nivel sea de 43 mm medido desde el lado.
- Enroscar el tapón de llenado de aceite.

Obrigado pela confiança demonstrada em nós ao adquirir um produto REHOBOT. REHOBOT significa produtos de alta qualidade, sendo o nosso desejo que este produto lhe seja útil durante muitos anos.

Para evitar irregularidades de funcionamento, recomendamos a leitura integral destas instruções, antes de utilizar o produto.

Descrição Técnica (Fig. 1)

Pressão máxima de trabalho:

PP70-2500	70 MPa (700 bar, 10150 psi)
PP80-2500	80 MPa (800 bar, 11600 psi)
PP100-2500	100 MPa (1000bar, 14500 psi)
Pressão de ar requerida:	0,65-1,0 MPa (6,5-10 bar, 94-145 psi)

Capacidade:

PP70-2500	1150-260 cm ³ /min. (70-15 in ³ /min)
PP70-2500RC	1070-200 cm ³ /min. (65-12 in ³ /min)
PP80-2500	760-170 cm ³ /min. (46-10 in ³ /min)
PP80-2500RC	710-130 cm ³ /min. (43-8 in ³ /min)
PP100-2500	760-100 cm ³ /min. (46-6 in ³ /min)
PP100-2500RC	710-80 cm ³ /min. (43-5 in ³ /min)

Volumen total de óleo:

2600 cm³ (158.6 in³)

Volumen efectivo de óleo:

2500 cm³ (128.1 in³)

Peso incluindo óleo:

PP70/80/100-2500FP 10.1 kg (22.3 lbs)

PP70/80/100-2500RC 10,8 kg (23.8 lbs)

PP70/80-2500MLD 10,5 kg (23.1 lbs)

PP70/80-2500MRV 9.8 kg (21.6 lbs)

Todos os modelos estão equipados com visor de nível para facilitar a verificação do nível máximo de óleo.

A PP70/80/100-2500FP está munida de pedal para bombagem e descarga.

A PP70/80/100-2500RC está munida de dispositivo de controlo remoto. A bomba é comandada a partir do dispositivo de controlo remoto, com a ajuda de dois botões de comando para arranque/paragem e descarga.

A PP70/80-2500MLD está munida de alavanca/válvula direccional para sistema hidráulico de acção dupla e pedal para arranque/paragem.

A PP70/80-2500MRV destina-se a ser ligada a ferramenta com válvula reguladora própria ou outra válvula externa. A bomba tem aberturas para ligação de pressão e retorno e um manípulo para descarga manual.

Função de segurança

A bomba está munida de Válvula de segurança que regula a pressão de saída. A Válvula de segurança vem regulada de fábrica, para pressão máxima de trabalho.

Instalação

PP70/80/100-2500FP/RC & PP70/80-9000RC

Ligação do ar comprimido

A bomba necessita de um mínimo de 0,6 MPa (6 bar, 87 psi) de pressão de ar para alcançar as pressões hidráulicas de 70 MPa (700 bar, 10150 psi) e 80 MPa (800 bar, 11.600 psi). Providencia de forma à pressão do ar não ultrapassar 1,0 MPa (10 bar, 145 psi), uma vez que isso poderia danificar a bomba. Utilize ar comprimido puro, com extractor de água, para garantir um bom funcionamento e uma longa vida útil. Acople o ar comprimido com um engate G 1/4" de acordo com a Fig. 2, pos. A.

Ligação de mangueira hidráulica

Ligue a mangueira hidráulica com conexão G 1/4" (Fig. 2, pos. B) ou use conexões rápidas REHOBOT.

PP70/80-2500MLD

Ligação do ar comprimido

A bomba necessita de um mínimo de 0,6 MPa (6 bar, 87 psi) de pressão de ar para alcançar as pressões hidráulicas de 70 MPa (700 bar, 10150 psi) e 80 MPa (800 bar, 11.600 psi). Providencie de forma à pressão do ar não ultrapassar 1,0 MPa (10 bar, 145 psi), uma vez que isso poderia danificar a bomba. Utilize ar comprimido puro, com extracto de água, para garantir um bom funcionamento e uma longa vida útil. Acople o ar comprimido com um engate G 1/4" de acordo com a Fig. 2. pos. A.

Ligação de mangueiras hidráulicas

Ligue as mangueiras hidráulicas com conexão G 1/4" (Fig. 2, pos. B, C) ou use conexões rápidas REHOBOT.

PP70/80-2500MRV

Ligação do ar comprimido

A bomba necessita de um mínimo de 0,6 MPa (6 bar, 87 psi) de pressão de ar para alcançar as pressões hidráulicas de 70 MPa (700 bar, 10150 psi) e 80 MPa (800 bar, 11.600 psi). Providencie de forma à pressão do ar não ultrapassar 1,0 MPa (10 bar, 145 psi), uma vez que isso poderia danificar a bomba. Utilize ar comprimido puro, com extracto de água, para garantir um bom funcionamento e uma longa vida útil. Acople o ar comprimido com um engate G 1/4" de acordo com a Fig. 2. pos. A.

Ligação de mangueiras hidráulicas

Ligação de pressão; ligue a mangueira hidráulica com conexão G 1/4" (Fig. 2, pos. B) ou use conexão rápida REHOBOT. Ligação de retorno; ligue a mangueira hidráulica com conexão G 1/4" (Fig. 2, pos. C) ou use conexão rápida REHOBOT.

Purga do sistema hidráulico

Ao ligar as mangueiras e ferramentas, pode acumular-se ar no sistema hidráulico, o que pode provocar perturbações de funcionamento. Purgue o sistema, fazendo funcionar a ferramenta 3 ou 4 ciclos (dê à bomba até atingir o curso máximo e descarregue) sem carga na ferramenta. Trate de manter a ferramenta/cilindro a um nível inferior ao da bomba, de forma a permitir que o ar retorne ao depósito de óleo da bomba. Pode ser necessário reabastecer óleo, dependendo da quantidade de ar existente nas mangueiras ou na ferramenta (ver Abastecimento de óleo).

Utilização

Para se poder usar com eficiência a capacidade de óleo do depósito, deve-se abrir o bujão de respiro (puxar para cima) antes de se dar à bomba (ver Fig. 3).

NOTA: Providencie de modo ao bujão estar fechado (empurrar para dentro) durante o transporte.

PP70-2500FP

Arranque

Para bombear para fora o cilindro/ferramenta, premir o comando de pressão do pedal (Fig. 4, pos. A). Quando se solta o pedal na posição neutra, a bomba pára e mantém a pressão hidráulica atingida.

Descarga

Para descarregar o cilindro/ferramenta, pressione o pedal de descarga (Fig. 4, pos. B). O pedal deve ser mantido pressionado até se atingir o retorno pretendido.

NOTA: Se a bomba encher demais quando se descarregar o cilindro/ferramenta, o óleo em excesso escorre para fora através da válvula de purga.

PP70/80-2500RC

Arranque

Pressione o botão de arranque/paragem (Fig. 4, pos. P) no punho de manobra. Quando se soltar o botão de arranque/paragem, a bomba pára e mantém a pressão hidráulica atingida.

Descarga

Pressione o botão de retorno (Fig. 4, pos R). O botão deve ser mantido

pressionado até ser atingido o retorno pretendido.

NOTA: Se a bomba encher demais quando se descarregar o cilindro/ferramenta, o óleo em excesso escorre para fora através da válvula de purga.

PP70-2500MLD

Selecione com a válvula de manípulo (direita ou esquerda), qual das aberturas vai fornecer pressão e, respectivamente, retorno.

Arranque

Para bombear para fora o cilindro/ferramenta, premir o comando de pressão do pedal (Fig. 4, pos. A). Quando se solta o pedal na posição neutra, a bomba pára e mantém a pressão hidráulica atingida.

Descarga

Para comutar as aberturas de pressão e retorno, rode a válvula de manípulo (direita ou esquerda).

NOTA: Se a bomba encher demais quando se descarregar o cilindro/ferramenta, o óleo em excesso escorre para fora através da válvula de purga.

PP70-2500MRV

Destina-se a ser ligado a ferramenta com válvula reguladora própria ou outra válvula externa.

Arranque/ descarga

Ligue válvula de controlo de ar de entrada.

A bomba pode ser usada juntamente com sistema hidráulico de acção simples. A descarga (retorno) é feita rodando o manípulo de descarga (Fig. 4) no sentido contrário ao dos ponteiros do relógio.

Outros acessórios

A bomba pode ser munida de outros acessórios, tais como manómetro, suporte de manómetro etc. Há a possibilidade de acoplamento de tubo de retorno. Todos os cilindros, acessórios e ferramentas que sejam ligados à máquina deverão estar construídos para aguentar uma pressão de trabalho equivalente, pelo menos à pressão máxima de trabalho da bomba. ATENÇÃO: A bomba vem equipada de fábrica com uma válvula de segurança, no lado hidráulico, ajustada para a pressão máxima de trabalho. A válvula de segurança só deverá ser ajustada por REHOBOT ou por oficina de assistência autorizada por REHOBOT. Para de forma simples reduzir a pressão hidráulica, recomendamos válvula redutora da pressão do ar comprimido de entrada.

Manutenção

Quando necessário, lubrifique peças móveis tais como êmbolo de ar e válvulas com massa lubrificante de alta viscosidade.

Assistência técnica

Por motivos de segurança, é importante que a assistência técnica e reparação deste produto sejam efectuados por pessoa competente. No caso de ter dúvidas, contacte o seu revendedor para se informar sobre o endereço da oficina de assistência técnica autorizada mais próxima.

Abastecimento de óleo

Verifique o nível de óleo antes de usar a bomba. A forma mais simples de o fazer é através do visor de nível que se encontra no lado traseiro da bomba, e que indica o nível máximo de óleo. O nível de óleo deve ser sempre avaliado com o cilindro/ferramenta em posição inferior/recolhida. Para um bom funcionamento, use óleo hidráulico de qualidade equivalente a ISO VG 10.

- Posicione a bomba com o visor de nível para baixo (Fig 5).
- Desenrosque e remova o bujão de abastecimento de óleo (Fig. 5, pos. A).
- Encha o depósito de óleo através do orifício de abastecimento, até o nível de óleo se encontrar a 43 mm, medido a partir do fundo.
- Volte a enroscar o bujão de abastecimento do óleo.

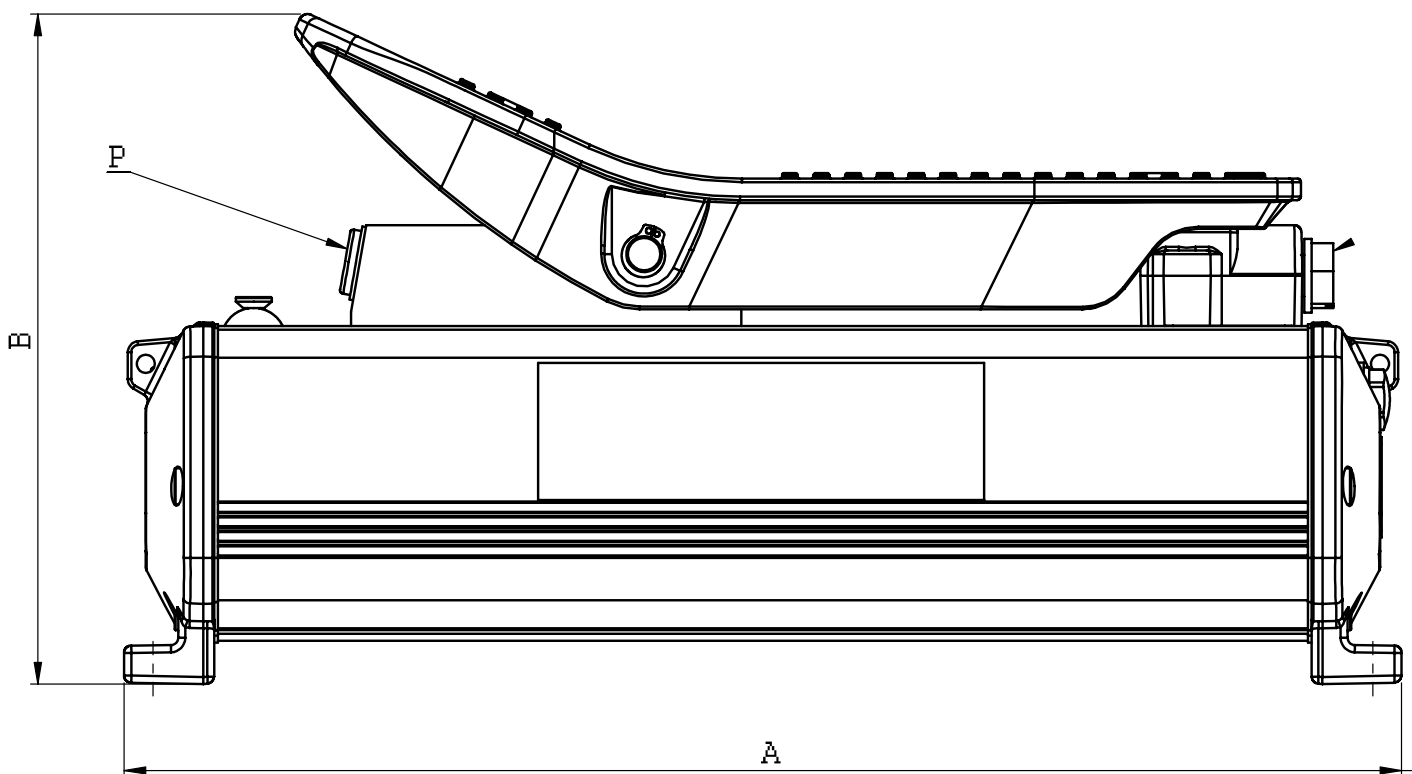
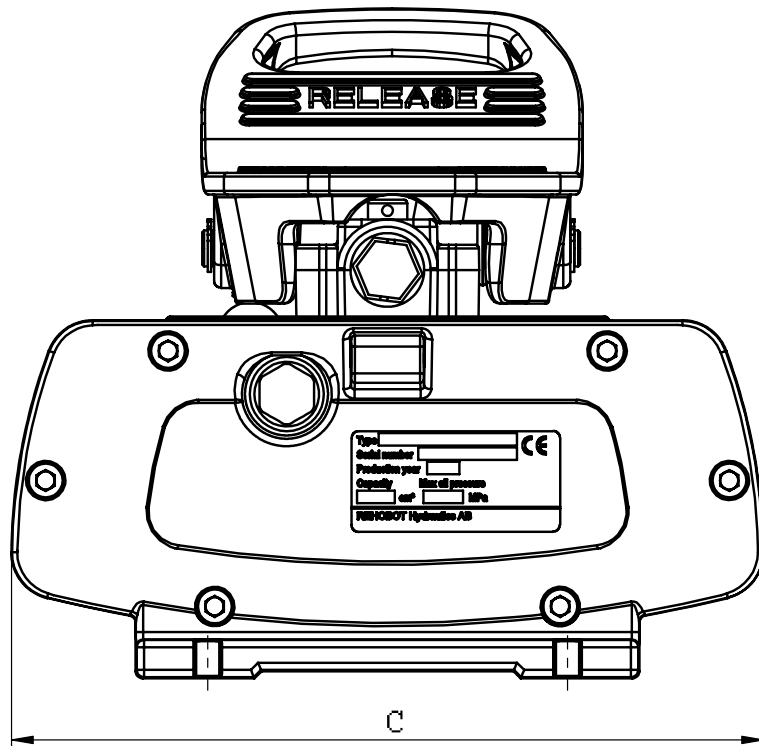
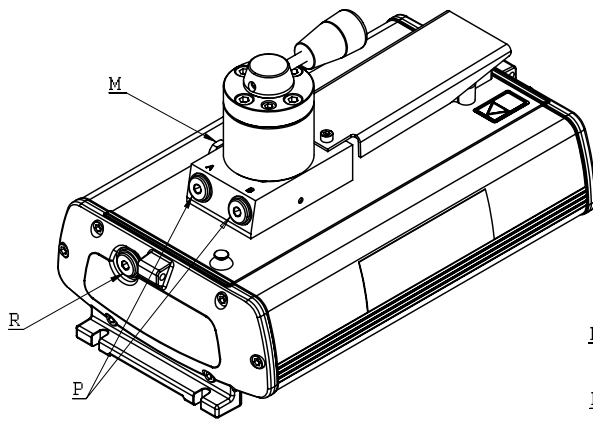
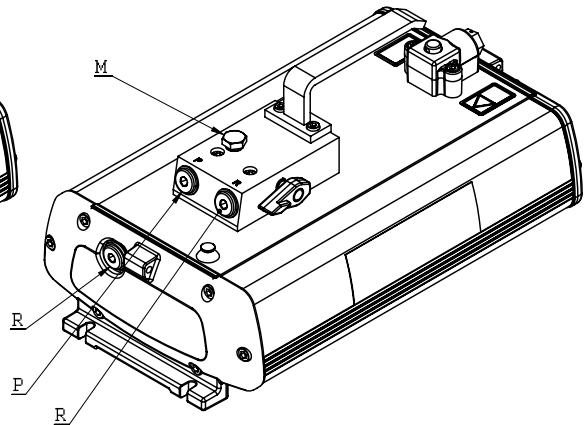

Fig. 1
PPxx - 2500



MLD Valve option



MRV Valve option

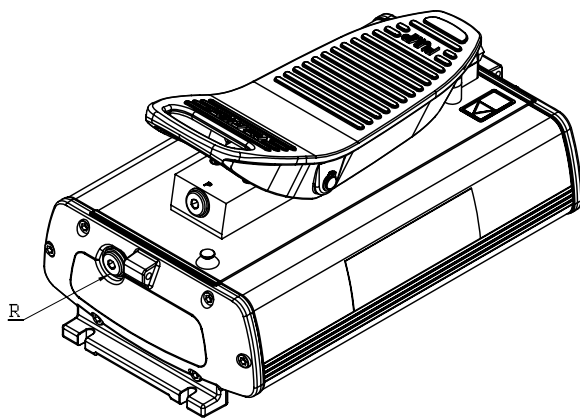

FP Valve option

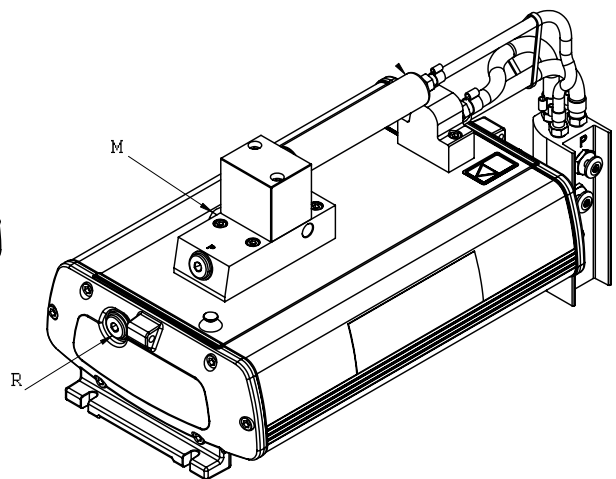

RC Valve option

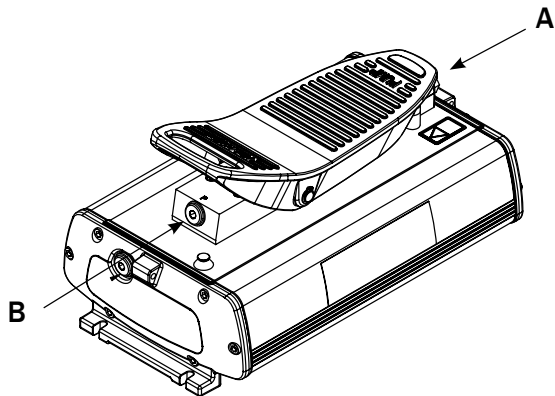

Fig. 2
PP70/80/100-2500FP

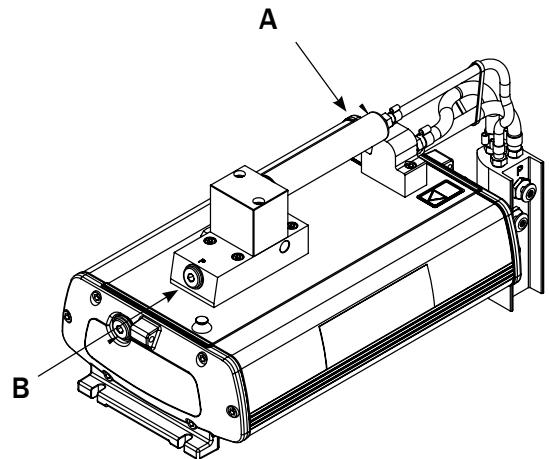

Fig. 2
PP70/80/100-2500RC

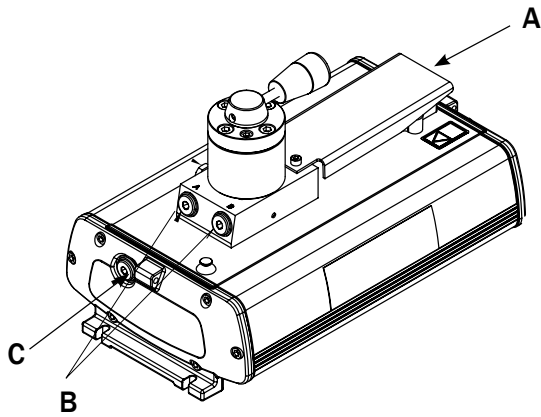

Fig. 2
PP70/80-2500MLD

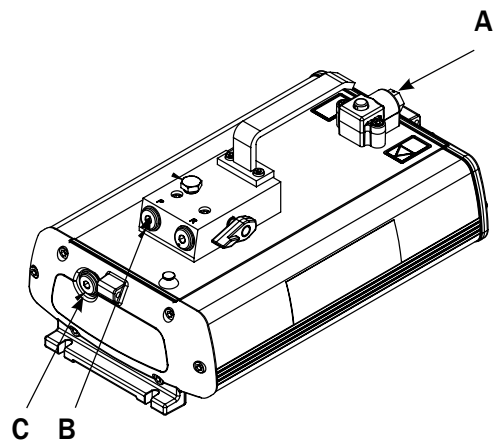

Fig. 2
PP70/80-2500MRV

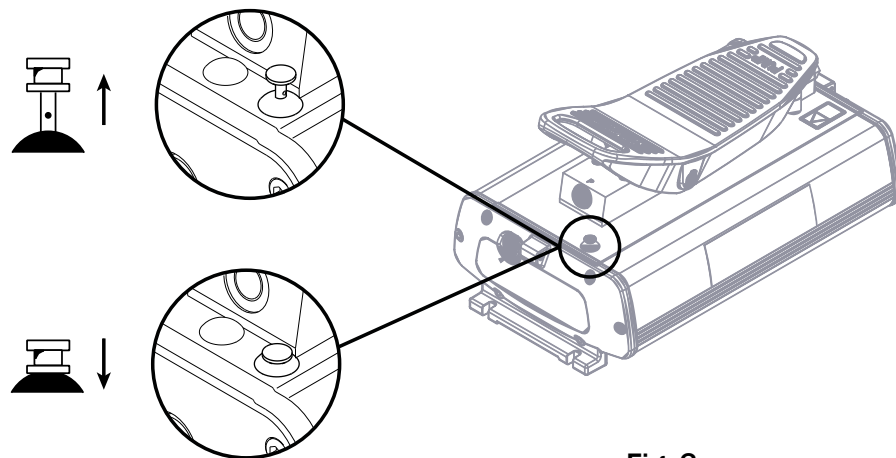

Fig. 3

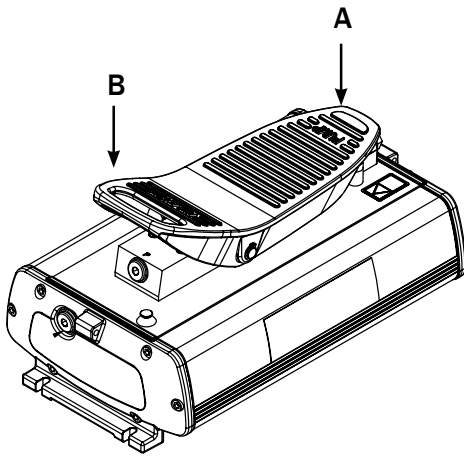

Fig. 4
PP70/80/100-2500FP

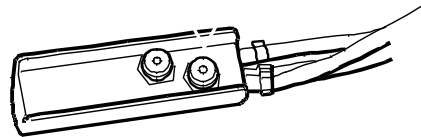

Fig. 4
PP70/80/100-2500RC

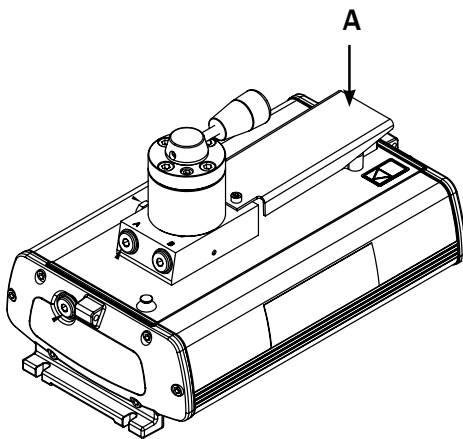

Fig. 4
PP70/80-2500MLD

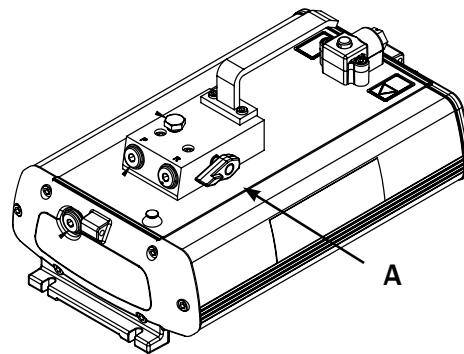

Fig. 4
PP70/80-2500MRV

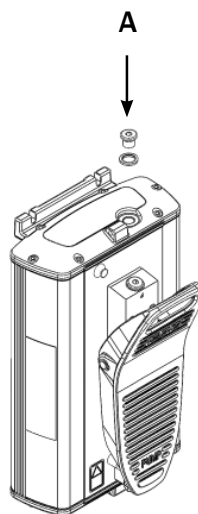
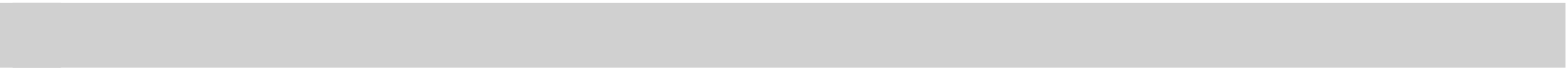

Fig. 5



REHOBOT®

SE

EG-FÖRSÄKRAN OM ÖVERENSSTÄMMELSE

Vi, REHOBOT Hydraulics AB
 Adress Skjulstagatan 11A, Box 1107
 SE-63180 Eskilstuna, SVERIGE
 Behörig person: Kjell-Roger Holmström
 REHOBOT Hydraulics AB

försäkrar härmed under eget ansvar att följande produkter, som omfattas av denna försäkran, är i överensstämmelse med villkoren i 2006/42/EC "Machinery Directive" och standard EN13204:2004 "Double acting hydraulic rescue tools for fire and rescue service use – Safety and performance requirements".

NO

EF-SAMSVARERKLÄRING

Vi, REHOBOT Hydraulics AB
 Adresse: Skjulstagatan 11A, Box 1107
 SE-63180 Eskilstuna, SVERIGE
 Autoriseret person: Kjell-Roger Holmström
 REHOBOT Hydraulics AB,

erklærer på eget ansvar at følgende produkter som denne samsvarserklæringen gjelder for, er i samsvar med kravene i "Machinery Directive" nr. 2006/42/EF og standarden EN 13204:2004: "Double acting hydraulic rescue tools for fire and rescue service use – Safety and performance requirements".

DK

EU-ERKLÆRING OM OVERENSSTEMMELSE

Vi, REHOBOT Hydraulics AB
 Adresse: Skjulstagatan 11A, Box 1107
 SE-63180 Eskilstuna, SVERIGE
 Bemyndiget person: Kjell-Roger Holmström
 REHOBOT Hydraulics AB,

erklærer hermed under ansvar, at følgende produkter, der er omfattet af denne forsikring, er i overensstemmelse med betingelserne i 2006/42/EU "Machinery Directive" og standarden EN13204:2004 "Double acting hydraulic rescue tools for fire and rescue service use – Safety and performance requirements".

FI

EY:N VAATIMUSTENMUKAISUUSVAKUUTUS

Me, REHOBOT Hydraulics AB
 Osoite: Skjulstagatan 11A, Box 1107
 SE-631 80 Eskilstuna, RUOTSI
 Valtuutettu edustaja: Kjell-Roger Holmström
 REHOBOT Hydraulics AB

vakuutamme yksinomaan omalla vastuullamme, että seuraavat tuotteet, joita tämä vakuutus koskee, täyttävät "Machinery Directive" 2006/42/EC vaatimukset sekä standardin EN13204:2004 "Double acting hydraulic rescue tools for fire and rescue service use – Safety and performance requirements" vaatimukset.

GB

EU DECLARATION OF CONFORMITY

We, REHOBOT Hydraulics AB
 Address: Skjulstagatan 11A, Box 1107
 SE-63180 Eskilstuna, SWEDEN
 Authorised officer: Kjell-Roger Holmström
 REHOBOT Hydraulics AB

hereby declare under our sole responsibility that the following products to which this declaration relates are in conformity with the requirements of 2006/42/EC "Machinery Directive" and standard EN13204:2004 "Double acting hydraulic rescue tools for fire and rescue service use – Safety and performance requirements".

DE

EG-KONFORMITÄTSERKLÄRUNG

Wir, REHOBOT Hydraulics AB
 Adresse: Skjulstagatan 11A, Box 1107
 SE-631 80 Eskilstuna, SCHWEDEN
 Zuständiger Mitarbeiter: Kjell-Roger Holmström
 REHOBOT Hydraulics AB

erklären hiermit in Eigenverantwortung, dass folgende, von dieser Erklärung erfassten Produkte den Bestimmungen der „Machinery Directive“ (2006/42/EC) sowie dem Standard „Double acting hydraulic rescue tools for fire and rescue service use – Safety and performance requirements“ (EN13204:2004) entsprechen.

FR

DÉCLARATION DE CONFORMITÉ CE

Nous, REHOBOT Hydraulics AB
 Adresse : Skjulstagatan 11A, Box 1107
 SE-63180 Eskilstuna, LA SUÈDE
 Personne autorisée : Kjell-Roger Holmström
 REHOBOT Hydraulics AB

déclarons par la présente, sous notre seule responsabilité, que les produits suivants couverts par cette déclaration sont en conformité avec les conditions de 2006/42/EC « Machinery Directive » et avec la norme EN13204:2004 « Double acting hydraulic rescue tools for fire and rescue service use – Safety and performance requirements

NL

EG-VERKLARING VAN OVEREENSTEMMING

Wij, REHOBOT Hydraulics AB
 Adres: Skjulstagatan 11A, Box 1107
 SE-63180 Eskilstuna, ZWEDEN
 Bevoegd persoon: Kjell-Roger Holmström
 REHOBOT Hydraulics AB

verklaren hierbij geheel onder eigen verantwoordelijkheid dat de volgende producten, waarop deze verklaring betrekking heeft, in overeenstemming zijn met de normen in de richtlijn 2006/42/EG "Machinery Directive" en in de standaard EN13204:2004 "Double acting hydraulic rescue tools for fire and rescue service use – Safety and performance requirements".

IT

DICHIARAZIONE DI CONFORMITÀ CE

La REHOBOT Hydraulics AB
Indirizzo: Skjulstagatan 11A, Box 1107
SE-63180 Eskilstuna, SVEZIA
Responsabile: Kjell-Roger Holmström
REHOBOT Hydraulics AB

garantisce sotto la propria responsabilità che gli articoli indicati nella presente dichiarazione sono conformi alle condizioni indicate nella Direttiva 2006/42/EC "Machinery Directive" e sono conformi allo standard EN13204:2004 "Double acting hydraulic rescue tools for fire and rescue service use – Safety and performance requirements".

PT

DECLARAÇÃO DE CONFORMIDADE CE

Nós, REHOBOT Hydraulics AB
Morada: Skjulstagatan 11A, Box 1107
SE-631 80 Eskilstuna, SUÉCIA
Pessoa responsável: Kjell-Roger Holmström
REHOBOT Hydraulics AB

vimos por este meio declarar que o seguinte produto, abrangido pela declaração, se encontra em conformidade com as condições da norma 2006/42/CE "Machinery Directive" e com o padrão EN13204:2004 "Double acting hydraulic rescue tools for fire and rescue service use – Safety and performance requirements".

ES

DECLARACIÓN CE DE CONFORMIDAD

Nosotros, REHOBOT Hydraulics AB,
Dirección: Skjulstagatan 11A, Box 1107
SE-631 80 Eskilstuna, SUECIA
Responsable: Kjell-Roger Holmström
REHOBOT Hydraulics AB

declaramos por la presente bajo nuestra exclusiva responsabilidad la conformidad de los siguientes productos, a los que se refiere esta declaración, con las disposiciones de la 2006/42/CE "Machinery Directive" y de la norma EN13204:2004 "Double acting hydraulic rescue tools for fire and rescue service use – Safety and performance requirements".

Description and identification of the machinery:

Description:

Hydraulic Pump

Function:

**Portable, air driven pump unit, complete with oil container
PPxx-2500-series**

Model/Type:

**PP70-2500FP, PP70-2500RC, PP70-2500MLD, PP70-2500MRV, PP80-2500FP, PP80-2500RC,
PP80-2500MLD, PP80-2500MRV, PP100-2500FP, PP100-2500RC, PP70-2500FP/LS201,**

Serial number:

1400000-001 to 1799999-999

Eskilstuna, 2015-09-21

Place and date

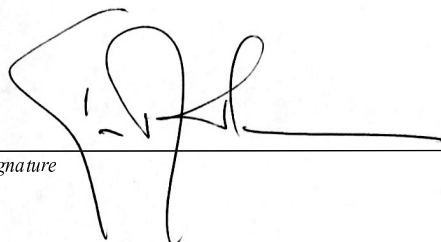

Signature

Kjell-Roger Holmström, President/CEO

Clarification of signature and position

GARANTI | TAKUU | GARANTEE | GARANTIE | GARANZIA | GARANTIA | GARANTIA

SE Garanti

För denna produkt lämnar REHOBOT Hydraulics AB full garanti för tillverknings- och materialfel. Produkten har under tillverkningsprocessen passerat ett antal kontrollpunkter för att säkerställa funktion och kvalitet. Åtagandet gäller ny produkt och är giltigt 12 månader från den dag användaren mottagit produkten. För att garantiersättning skall utgå krävs att kvitto på när produkten köpts kan uppvisas. Garantin gäller under förutsättning att produkten använts på normalt sätt och enligt anvisningar och instruktioner.

Garantin omfattar t.ex. ej:
- skador uppkomna genom normal förslitning eller bristfälligt underhåll
- skador uppkomna genom felaktigt handhavande eller överbelastning
- modifieringar eller ombyggnader ej godkända av REHOBOT Hydraulics AB
- skador uppkomna genom användande av reservdelar som ej är REHOBOT originaldelar.
För el- och benzinmotorer som sålts tillsammans med REHOBOT-produkter, baserar sig REHOBOT Hydraulics AB's åtagande på respektive

tillverkares garantivillkor som bifogas varje produkt. Vid garantianspråk kontakta Din återförsäljare för information angående närmaste auktoriserad serviceverkstad för reparation eller ev. byte. REHOBOT AB påtar sig härutöver inget ansvar.

FR Garantie

REHOBOT Hydraulics AB garantit ce produit contre tous défauts de fabrication et de matériaux. Lors de sa fabrication, le dit produit a été soumis à un certain nombre de contrôles destinés à assurer que sa qualité que son bon fonctionnement. La présente garantie assortie à tout produit neuf, est valable 12 mois à compter de sa date de livraison. Pour pouvoir la faire jouer, l'acquéreur de ce produit devra être en mesure de prouver la date d'achat de ce dernier. Cette garantie est applicable sous

réserve que le produit ait fait l'objet d'une utilisation normale, conformément aux instructions données. Elle ne couvre pas:
- les dommages résultant d'une usure normale ou d'un entretien insuffisant
- les dommages résultant d'une mauvaise utilisation ou d'une surcharge
- les modifications/transformation non agréées par REHOBOT Hydraulics AB
- les dommages résultant de l'emploi de pièces de rechange autres que d'origine REHOBOT

En ce qui concerne les moteurs électriques et à essence vendus conjointement avec les produits REHOBOT, REHOBOT Hydraulics AB applique les conditions de garantie de chaque fabricant jointes à chacun des produits en question. En cas de réclamation, veuillez vous mettre en rapport avec votre concessionnaire, afin de connaître l'atelier agréé le plus proche, en vue d'une réparation ou d'un échange éventuel du produit concerné. Faute de respect des conditions ci-dessus énoncées, la responsabilité de REHOBOT Hydraulics AB ne saurait être engagée.

NO Garanti

For dette produktet gir REHOBOT Hydraulics AB full garanti for produksjons- og materialfeil. I løpet av produksjonsprosessen har produktet gjennomgått flere kontrolltester for å sikre funksjonalitet og kvalitet. Garantien gjelder nye produkter, og er gyldig i 12 måneder fra den dagen brukeren mottar produktet. For at garantiens tilsetning skal gis, må kvittering med kjøpsdato kunne fremvises. Garantien gjelder under forutsetning av at produktet er blitt brukt på normal måte, og i henhold til anvisninger og instruksjoner.

Garantien omfatter for eksempel ikke:
- skader som har oppstått på grunn av vanlig slitasje eller manglende vedlikehold
- skader som har oppstått ved feil bruk eller overbelastning
- endringer eller ombygninger som ikke er godkjent av REHOBOT Hydraulics AB
- skader som har oppstått på grunn av bruk av andre reservedeler enn REHOBOT originaldelar
For el- og benzinmotorer som selges sammen med REHOBOT-produkter, er REHOBOT Hydraulics AB's

forpliktelser basert på de respektive produsentenes garantivillkår, som er vedlagt hvert produkt. Ved krav i henhold til garantien kontakter du forhandleren, som kan gi opplysninger om nærmeste autoriserte serviceverksted for reparasjon eller eventuelt bytte. REHOBOT Hydraulics AB påtar seg intet ansvar utover dette.

NL Garantie

Voor dit product geven wij volledige REHOBOT Hydraulics AB garantie op fabricage- en materiaalfouten. Het product is tijdens de fabricage een aantal controlepunten gepasseerd ter verzekering van werking en veiligheid. De garantie geldt voor nieuwe producten en is twaalf maanden geldig, gerekend vanaf dat de dag dat de gebruiker het product heeft ontvangen. Voor het verlenen van de garantie wordt vereist dat de kwitantie van de aankoop van het product getoond kan worden.

De garantie geldt onder voorwaarde dat het product op normale manier is gebruikt en volgens de aanwijzingen en instructies. De garantie omvat bijv. niet:
- schade ten gevolge van sluitage of gebrekking onderhoud.
- schade ten gevolge van foutief gebruik of overbelasting.
- veranderingen of ombouwingen die niet zijn goedgekeurd door REHOBOT Hydraulics AB.
- schade ten gevolge van het gebruik van andere dan originele REHOBOT reserveonderdelen.

De voorwaarden van REHOBOT Hydraulics AB betreffende de elektro- benzinmotoren die samen met de REHOBOT-producten worden verkocht, zijn gebaseerd op de garantievooraard van de fabrikanten van de afzonderlijke producten. Deze voorwaarden worden bij elk product bigbevoegd. Voor aanspraak op garantie dient u contact op te nemen met uw dealer voor informatie over de dichtstbijzijnde geautoriseerde servicewerkplaats voor reparatie of eventuele vervanging. Buiten het hier genoemde neemt REHOBOT Hydraulics AB geen verdere aansprakelijkheid op zich.

DK Garanti

REHOBOT Hydraulics AB giver fuld garanti for fremstillings- og materialfejl for dette produkt. Produktet har under fremstillingsprocessen passeret et antal kontrolpunkter for at sikre funktion og kvalitet. Garantien dækker kun nye produkter og er gyldig 12 måneder efter, at kunden har modtaget produktet. Garantien gælder kun, hvis kvittering med angivelse af købsdatoen kan opvises.

Garantien er kun gyldig, hvis produktet er brugt på en normal måde og i henhold til anvisninger og instruktioner. Garantien omfatter f.eks. ikke:
- skader opstået ved normal slitage eller mangelfuld vedligeholdelse
- skader opstået ved forkert håndtering eller overbelastning
- modificering eller ombygning, som ikke er godkendt af REHOBOT Hydraulics AB
- skader opstået ved brug af reservedele, som ikke er REHOBOT originaldele.

For de el- og benzinmotorer, som sælges sammen med REHOBOT-produkter, baseres REHOBOT Hydraulics AB's forpligtelser på de pågældende producenteres garantivillkår, som vedlægges hvert produkt. Ved påberøelse af garantien skal De kontakte Deres forhandler for at få information om det nærmeste autoriserede serviceværksted for reparation eller evt. udskriftning. REHOBOT Hydraulics AB påtager sig intet yderligere ansvar.

IT Garanzia

Questo prodotto è coperto dalla garanzia totale REHOBOT Hydraulics AB per quanto riguarda difetti di materiale o di fabbricazione. Durante la produzione il prodotto è stato sottoposto ad una serie di controlli per assicurarne qualità e funzionamento. La garanzia si riferisce a prodotti di nuova costruzione e ha la durata di 1 anno dalla data di acquisto del prodotto. Per la validità della garanzia è indispensabile la ricevuta comprovante la data di acquisto del prodotto stesso.

La garanzia è valida se il prodotto viene usato nei modi previsti per gli usi a cui è destinato, secondo le istruzioni e le indicazioni per l'uso. La garanzia non copre per esempio:
- danni provocati da usura normale o da manutenzione carente;
- danni provocati da un uso inadeguato ed eccessivo del prodotto;
- modifiche non approvate per iscritto dalla REHOBOT Hydraulics AB;
- danni causati dall'uso di ricambi non originali REHOBOT.

Per quanto riguarda i motori benzina ed elettrici venduti insieme ad i prodotti REHOBOT, la responsabilità della REHOBOT Hydraulics AB si basa sulle condizioni di garanzia del fabbricante relative a ciascun prodotto. Per eventuali interventi in garanzia contattare il rivenditore per ulteriori informazioni relative all'officina autorizzata REHOBOT per le riparazioni o la sostituzione. La REHOBOT Hydraulics AB non si assume nessuna responsabilità ulteriore oltre a quanto sopra descritto.

FI Takuu

REHOBOT Hydraulics AB myöntää tälle tuotteelle valmistus- ja materiaalivirheet kattavan täyden takuun. Tuotteelle on valmistusprosessin aikana suoritettu useita tarkastuksia, joilla on varmistettu sen toiminta ja laatu. Takuu koskee uutta tuotetta ja on voimassa 12 kuukautta siitä päivästä lukien, jolloin käytetty vastaanotti tuotteen. Takuuvaatimusten tueksi on esitettävä kuitti, josta käy ilmi, milloin tuote on ostettu.

Takuu on voimassa sillä edellytyksellä, että tuotetta on käytetty normaalisti tavalla ja annettujen ohjeiden mukaisesti. Takuu ei kata esim.:-
- normaalisti kulumisesta tai puutteellisesta kunnossapidosta aiheutuneita vikoja
- virheellisesti käsitellyistä tai ylikuormituksesta aiheutuneita vikoja
- ilman REHOBOT Hydraulics AB:n hyväksyntää suoritettuja muutoksia ja lisäyksii
- muiden kuin REHOBOT alkuperäisten varosien käytöstä aiheutuneita vikoja

Yhdessä REHOBOT-tuotteiden kanssa myytyjen sähkö- ja benzinmoottoreiden osalta REHOBOT Hydraulics AB:n sitoumukset perustuvat ko. valmistajan takuuehtoihin, jotka toimitetaan kunkin tuotteen mukana. Esitä takuuvaatimuksesi jälleenympäilesi, jolta saat tiedot lähimmästä valtuutetusta huoltokorjaamosta tuotteen korjaamista tai mahdollista vaihtoa varten. REHOBOT Hydraulics AB ei hyväksy tässä mainittujen lisäksi muita veloitteita.

ES Garantía

REHOBOT Hydraulics AB garantiza este producto contra defectos de fabricación y del material. Durante el proceso de fabricación, el producto ha sido controlado en varias oportunidades para asegurar su función y calidad. La garantía le asegura un producto nuevo y es válida durante 12 meses a partir de la fecha de recepción del producto por el usuario. Para que la garantía sea válida, es requisito indispensable la presentación del comprobante de compra del producto con indicación de la fecha.

La garantía es válida siempre y cuando el producto sea utilizado normalmente y de acuerdo a las instrucciones y recomendaciones de uso. La garantía no cubre por ej.:-
- daños ocasionados por desgaste natural o mantenimiento deficiente
- daños causados por operación deficiente o sobrecarga
- modificaciones o arreglos no aprobados por REHOBOT Hydraulics AB
- daños ocasionados por el uso de repuestos no originales de REHOBOT. Para los motores eléctricos y de gasolina vendidos junto con los

productos REHOBOT, la responsabilidad de REHOBOT Hydraulics AB se basa en las condiciones de garantía del fabricante respectivo, adjuntas al producto. En caso de querer beneficiarse de la garantía, tener a bien dirigirse al representante para informarse sobre el taller oficial más cercano para reparaciones o cambio. REHOBOT Hydraulics AB no se responsabiliza más que por lo que queda indicado.

GB Guarantee

REHOBOT Hydraulics AB provide a full guarantee covering manufacturing and material faults. During its manufacture the product has undergone several control checks to ensure its safety, efficiency and quality. The guarantee covers new products only and is valid for 12 months from the day the customer receives the product. Claims under the guarantee can be made only on production of the original receipt of purchase. The guarantee is valid only if the product has been used in the normal way and according to the instructions provided.

The guarantee does not cover, e.g.:-
- damage caused by normal wear or lack of maintenance
- damage caused by misuse or overloading
- modification or rebuilding not approved by REHOBOT Hydraulics AB
- damage resulting from the use of spare parts which are not REHOBOT original parts.
For electric and petrol engines sold in conjunction with REHOBOT products, REHOBOT Hydraulics AB's commitment is based upon the guarantee terms of the manufacturer concerned,

enclosed with each product. Claims under the guarantee should be made to your retailer who will refer you to the nearest service workshop for repairs or possible replacement. REHOBOT Hydraulics AB accept no responsibility in addition to this.

PT Garantia

REHOBOT Hydraulics AB oferece para este produto uma garantia completa cobrindo defeitos de fabricação e de material. Durante a fabricação o produto foi submetido a diversos testes para assegurar um bom funcionamento e qualidade. A garantia cobre apenas produtos novos e é válida por 12 meses, a partir do dia em que o cliente recebeu o produto. Para se proceder ao reembolso é exigida a exibição do recibo comprovatório da data de compra do produto.

A garantia só é válida se o produto tiver sido usado de forma normal e segundo as instruções fornecidas. A garantia não abrange por exemplo:
- Estragos causados por desgaste normal ou falta de manutenção.
- Estragos causados por uso errôneo ou sobrecarga.
- Modificações não aprovadas por REHOBOT Hydraulics AB.
- Estragos resultantes do uso de peças sobresselentes que não sejam originais REHOBOT. Para os motores eléctricos e a gasolina vendidos em conjunto com

os produtos REHOBOT, o compromisso das REHOBOT Hydraulics AB baseia-se nos termos de garantia do respectivo fabricante, anexo a cada produto. Sempre que haja lugar a reclamações, dirija-se ao seu concessionário que o informará acerca de oficina autorizada, para reparação ou possível substituição. REHOBOT Hydraulics AB, não aceita qualquer outro tipo de responsabilidade.

DE Garantie

Für dieses Produkt gewährt REHOBOT Hydraulics AB volle Garantie für Herstellungs- und Materialfehler. Das Erzeugnis hat zwecks Funktions- und Qualitätssicherung während des Fertigungsverfahrens eine Anzahl Kontrollpunkte passiert. Die Gewährleistung gilt für neue Produkte und hat eine Gültigkeitszeit von 12 Monaten von dem Tage an, an dem der Anwender das Erzeugnis erhalten hat. Damit die Garantie Gültigkeit erlangt, muß eine Quittung vorgewiesen

werden, aus der das Kaufdatum hervorgeht. Die Garantie gilt unter der Voraussetzung, daß das Erzeugnis auf normale Art und nach den Anweisungen und Instruktionen verwendet wurde. Die Garantie umfaßt z. B. keine - durch normalen Verschleiß oder mangelhafte Instandhaltung entstandenen Schäden
- durch fehlerhafte Handhabung oder Überbelastung entstandenen Schäden
- Änderungen oder Umbauten, die nicht von REHOBOT Hydraulics AB gutgeheißen sind
- Schäden, die durch die Verwendung von Ersatzteilen entstanden sind, die keine REHOBOT-Originalteile sind. Für Elektro- und Benzinmotoren, die

gemeinsam mit REHOBOT-Produkten verkauft werden, gelten die Garantiebedingungen des jeweiligen Herstellers, die jedem Produkt beiliegen. Bei Garantieansprüchen wenden Sie sich bitte an Ihren Wiederkäufer wegen Auskünften über die nächste Vertragswerkstatt für Reparaturen oder eventuellen Austausch. REHOBOT Hydraulics AB übernimmt hierüber hinaus keine Verantwortung.